

ORDREBEKRÆFTELSE

PARIS EDITION

Med attention til:

APRIL 2023



Billede er et modelfoto

TAK FOR DERES INTERESSE FOR
RENAULT T HIGH T6X2 PUSHER 13L E6 **PARIS EDITION**

01

DK - RTG,46.1
 Modelkode : 10XC036STPUS
 Redigeringsdato: 12-10-2022
 Dato for seneste opdatering: 07-10-2022
 Tabelnr.: 7294412 fra 12-10-2022

RENAULT TRUCKS T HIGH T6X2 PUSHER 13L E6 - Tilladt totalvægt 26 t / Vogntogtotalvægt 60 t

RENAULT TRUCKS

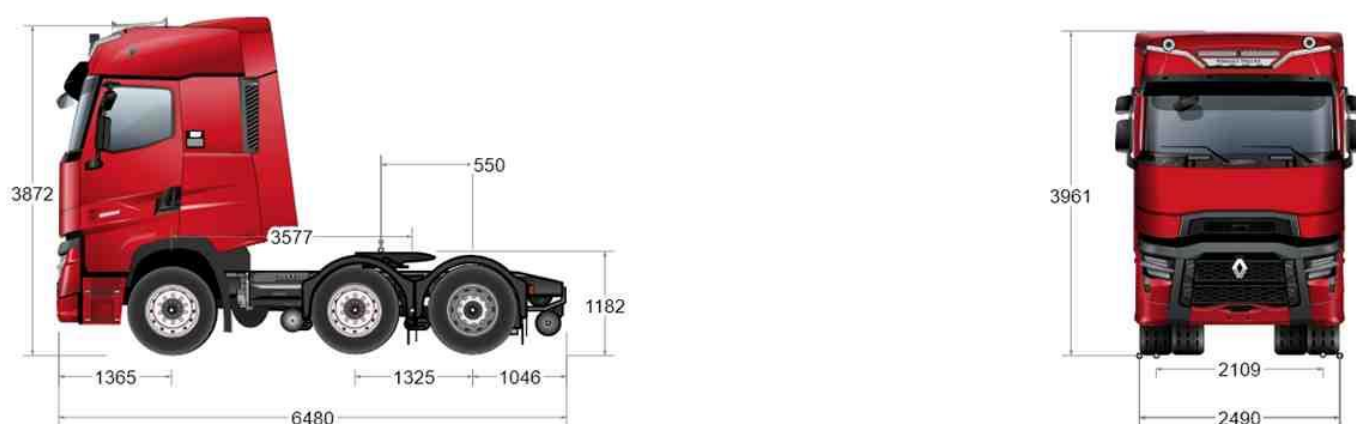

VÆGT

Akselafstand		mm	4,100
Maks. vægt indregistreret	Total (vogntogtotalvægt)	kg	26000
Nyttelast	(C)	kg	16823
Chassis + kabine vægt	total	kg	9177
	forakselgruppe (aksel på jorden)	kg	5766
	bagakselgruppe (aksel på jorden)	kg	3411
Maks. vægt indregistreret	Foraksel 1	kg	8000
	bagaksel 1	kg	7500
	bagaksel 2	kg	11500
Maks. teknisk vægt	samlet (Coc: 16.1)	kg	27000
	forakselgruppe (Coc: 16.3)	kg	8000
	bagakselgruppe (Coc: 16.3)	kg	19000

I dette skema er inkluderet vægten af RENAULT TRUCKS options, opfyldning med urinstof, olie, sprinklervæske og kølevæske til 100 %, brændstofniveau fyldt op til 90 %, samt føreren (75 kg)

For at opretholde en behagelig kørsel (styrbarhed, bremsning) for køretøjerne under alle belastnings- og kørselsforhold, når køretøjet er opbygget, skal følgende minimale akseltryk foran overholdes: værdi, der svarer til 26 % af køretøjets egenvægt i køreklar stand (fører uden passager)

LÆNGDER

Akselafstand		mm	4,100
Udhæng for	(H / BEP L016)	mm	1365
Akselafstand	(F / BEP L011)	mm	4100
Teknisk akselafstand	(F' / BEP L015)	mm	3577
Akselafstand	Aksel 2-3 (BEP L012.2)	mm	1325



Mobiltelefon:

Telefon:

Fax:

www.renault-trucks.com

Udhæng bag	Chassis, samlet (BEP L017)	mm	1046
Totallængde chassis-førerhus	(A / BEP L001)	mm	6480

HØJDER

Akselafstand		mm	4,100
Taghøjde / ubelastet fra vej	(O)	mm	3872
Maks. udvendig højde uden last	(BEP H001)	mm	3961
Vangehøjde	(BEP H032)	mm	266
Frihøjde med last	for (U1 / BEP H015)	mm	223
	bag (U3 / BEP H016)	mm	215
Højde over jorden/over vange ved forakslen	uden last (H1 / BEP H035)	mm	965
	belastet (H1 / BEP H036)	mm	914
Højde over jorden/over vange ved drivakslen	uden last (H2 / BEP H037)	mm	955
	belastet (H2 / BEP H038)	mm	935

TRÆKKROG

Akselafstand		mm	4,100
Drejekreds	(BEP L078)	mm	
Sættevognsskammelhøjde over jorden	uden last (BEP H076)	mm	1182
	belastet (BEP H078)	mm	1157
Sættevognsskammelposition	anbefalet af producent (Y / BEP L076)	mm	550
	Min. (YMIN / BEP L077)	mm	550
	Midterposition 1	mm	500
	Midterposition 2	mm	450
	Maks. (YMAX / BEP L075))	mm	1100

BREDDE

Akselafstand		mm	4,100
Maks. førerhusbredde	(BEP W002)	mm	2534
Rammebredde	for (BEP W035)	mm	1080
	bag (BEP W036)	mm	852
Baghjulsbredde	Bagaksel 1 (V3 / BEP W003.2)	mm	2490
	Bagaksel 2 (V5/BEP W003.3)	mm	2518
Sporvidde	for (V1 / BEP W013.1)	mm	2109
	bag 1 (V2 / BEP W013.2)	mm	2104
	bag 2 (V4 / BEP W013.2)	mm	1854

Diverse

Akselafstand		mm	4,100
Vangetykkelse	(BEP W034)	mm	8
Drejeradius	mellem fortove	mm	6593
	overalt (BEP W012)	mm	7200



Mobiltelefon:

 Telefon:
 Fax:
www.renault-trucks.com



MOTOR PÅ 13

TURBOCOMPOUND-MOTOR

Turbocompounden omvender den varme, som ellers ville være gået tabt, og omdanner energien fra udstødningsgassen til mekanisk energi, som leveres til krumtapakslen og derved øger motorens drejningsmoment.

Maks. effekt: 360 kW fra 1250 til 1600 o/min.

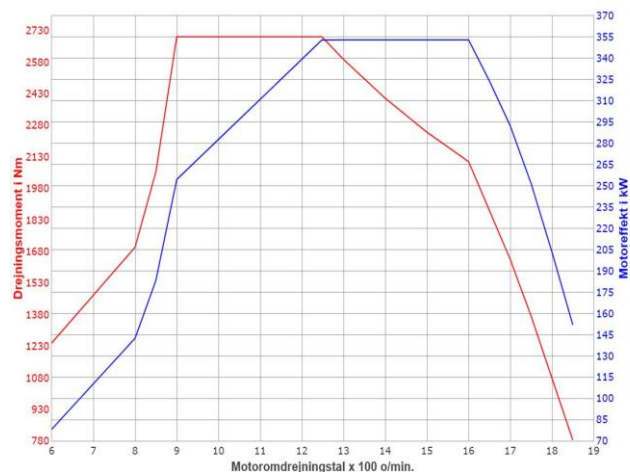
Maks. moment: 2700 Nm fra 900 o/min. til 1250 o/min.



6-cylindret diesel række motor - common rail
højtryksindsprøjtning (2000 bar) - 24 ventiler - overliggende
knastaksler, taktstyring bag
Højtryk fra tre pumper på indsprøjtningdysehus.
Boring 131 mm - slaglængde 158 mm - cylindervolumen 12,8
l

Elektronisk styret blæser
Trykladning med turbo
Omdrejningsretning (set fra gearkasse): mod uret
Oliefilter med additiv
Olieskiftinterval op til 100.000 km
Antiforureningsniveau CEE EURO 6
Kompakt efterbehandlingssystem (katalysator,
dieselpartikelfilter og SCR)
Frostvæske
Automatisk regenerering af partikelfilter
Støjstandard R51.03



Mobiltelefon:

Telefon:
Fax:
www.renault-trucks.com



MOTOR UDSTYR

Power-tilstand spærret efter passage af speederpedalens modstandspunkt

Delvis recirkulation af oliedampe, komplet (halvt lukket kredsløb)

Koldstartsanordning med forvarmning af indsugningsluft
Uden kraftudtag på motor.

Hastighedsbegrænser (90km/t)

KOBLING

Enkeltpladekobling, diameter 430 mm

GEARKASSE

Optidriver AT 2812 gearkasse (14,94 - 1) med automatisk kobling. Hus i aluminium.

Maks. effekt 2800 Nm, 12 fremadgående gear og 3 bakgear. Valg af betjeningsstilstand på rattet (automatisk/manuel) via gearvælgeren.

Strategi for gearskift Optivision Map Based for FUEL ECO (forventning af topografi og centraliseret datalagring).

Aluminiumshus geardobler

Oliekøler til gearkasse olie/vand

RETARDER

OPTIBRAKE+ (effekt 430 kW ved 2300 o/min.):
en kombination af udstødningsbremse og
ventilkompressionsbremse koblet sammen med driftsbremsen

KRAFTUDTAG

Uden kraftudtag på gearkasse.

STYRETØJ

Hydraulisk servostyring med pumpe

Styretøjsudveksling 20:1 - Ratdiameter 460 mm

Højrekørsel

FORAKSEL

Vedligeholdelsesfri akseltap

Foraksel kapacitet: 8,0 t

BAGAKSEL

Tilpasning:

"Aflastning af drivakseltryk (11,5 t + 30% så længe hastigheden er mindre end 30 km/h, derover er trykket begrænset til 13 t)

Løftbar bagaksel

Aflastning af drivakseltryk op til 13 t

Placering af bagakslen: Foran trækakslen.

DÆK OG FÆLG

Dimension 385/55 + 385/55 + 315/70 R22,5

Profil B. ECOPIA H-STEER-002 / H-DRIVE 002

Aluminiumsfælg: ALCOA Dura-Bright.

Overvågning af dæktryk ISO_11992-kompatibel

Forkromede hætter til forkromede hjulmøtrikker

Uden reservehjul.

BAGAKSEL

Trækaksel P13180 – 60T

Integreret differentialespærre

Bagakseltryk (maks. teknisk): 19 t

Bagakseltryk 7,5 t - 11,5 t

Drivakseludveksling: 2, 17

Motoromdrejningstal ved 90 km/t: 0 o/min

Driftsbremse:

Luftkompressor 870 l/min.

Bremsesystem med to uafhængige kredsløb

Bremsesystem med ventilerede skiver

Elektronisk styring af luftproduktion med EACU (Electronic Air Control Unit)

Lufttørrer med filterpatron, optimering med varsling af serviceeftersyn.

Trykluftkompressor, kan udkobles

Lufttanke, aluminium.

Bremseanordning for påhængsvogn med 2 ledere med ISO-koblinger, automatisk (rød), manuel (gul).

lang el-ledning med 15-polet stik og to 7-poledede stik (24N, 24S)

Konnektorer til sættevogn vendt nedad

Inaktivt stik til el-ledninger på DFR

Anhængerbremsesystem bag førerhus

EBS:

ABS-bremsesystem

Anti-hjulspin (ASR)

Harmonisering af bremsning mellem trækker og anhænger

Udligning af slitage på bremseklodser (skiver)

Sammenkobling af retardere og driftsbremser

Styring af differentialets tilkobling (hvis monteret) ved en hastighed <10 km/t (4x2)

Assistance til start på skråninger (Hill Start Aid)

Advarsel om bremseydelse

Kontrol af kørselsretning og anti-væltningssystem ESC (Elektronisk stabilitetskontrol)

Test af anhængertræk

Assistance til nødbremning (AFU)

Parkeringsbremse:

EPB (elektronisk parkeringsbremse) automatisk parkeringsbremse, bremsesikring med fjeder-cylindre

Indstillinger:

Automatisk bremsejustering.

Nødbremse:

Sikret via de to uafhængige kredse i hovedsystemet.



Mobiltelefon:

Telefon:

Fax:

www.renault-trucks.com



SIKKERHED

Bakkameraet **BRIGADE** er monteret på støttebjælken til anhængerens bremseanordning og vender mod forvognens sættevognsskammel.

Dette kamera aktiveres automatisk ved indkobling af bakgearet og udsender et billede i realtid, som vises på Roadpad-skærmen.

Desuden er der monteret et sidekamera (Brigade) fra fabrikken på hjørnebeslaget på den forreste kofanger i passagersiden.

Dette kamera aktiveres automatisk ved aktivering af blinklysene i passagersiden og udsender et billede i realtid, som vises på Roadpad-skærmen.

Disse kameraer kan også aktiveres manuelt via berøringskærmen.



FØRERHUS

Udvendigt på førerhus:

High Sleeper cab

Førerhusets stålplader er elektrogalvaniserede og behandlet med kataforese.

Førerhusfarve: **RØD COCA COLA (6700X)**

teknisk kode: 12739

Komplet gulvmåtte



Sort dataskilt med Turbo Compound-mærkning



Smudsbeskyttende, aerodynamiske spoilere på forlygterne
Tilpasning: tagbjæle med LED-lygter



Mobiltelefon:

Telefon:
Fax:
www.renault-trucks.com





4-punkts luftaffjedret kabine med trimkontrol
 Førerhus tip, elektrisk
 4 sideskabe, hvoraf 1 er tilgængeligt inde fra førerhuset
 Opvarmede sidespejle, med elektrisk betjening.
 2 vidvinkel spejle.
 Nærzonespejl.
 Sidespejle til samlet opbygningsbredde 2,550 m
 Frontspejl sammenklappeligt
 Tryklufthorn på taget (erstatte det elektriske horn).
LAMINEREDE SIDERUDER
 Beskyttelse mod opsprøjt af vand på forskærme
 Fast tagspoiler
 Sidespoilere (2 åbninger)
 Forlængelse af dør (trinafdækning)



Finish udv. dele i førerhusfarve
 stor udvendig solskærm
 Tonet frontrude.

INDVENDIGT:

Indvendig finish førerhus - Carbon

Performance overskab i tag, 4 opbevaringsrum med låger, det ene kan aflåses, 1 opbevaringsrum med net, 4 ISO-moduler
 Skuffe XL + flaskeholder (flaske 1,5 l) + papirkurv (3,2 l)

Elektrisk solskærm på forrude, manuel på fører- og passagersideruder

- berøringsfølsom 7" farvemultimedieskærm -

Forberedelse til kameraer

Forberedelse tv-antenne

Digital fartskriver DTCO 4.0

Uden fartskriverkalibrering

24 V-stikkontakt i overskab

Tilpasning: standardhøjtalere udskiftet med højttalere af mærket FOCAL+

Bashøjtaler IBUS 2. 1 under passagersædet og forbedret isolation af dørene.

Denne tilpasning kræver også varianten med lamelruder og forstærket varmeisolation.



Mobiltelefon:

Telefon:
 Fax:
 www.renault-trucks.com



Elektrisk tagluge, betjenes fra førerpladsen eller hvilepladsen
Fluenet på ventilationsluge

LUKSUSFØRERSÆDE:

Lodret regulerbar støddæmpning

Hældning af sædebund

Justerbar i længden og højden

Aftageligt betræk

Justerbar nakkestøtte

Funktion til hurtig sænkning af sædet med lagring af højdeindstillingen

Indstilling af sæderyggens sidestøtte

Indstilling af sædebundens sidestøtte

Justerbar lændestøtte

Udvidelig sædepude

Varmesystem (førersæde)

Ventilation (førersæde)

Funktion til låsning af førersædets affjedring

To førerarmlæn

Røde sikkerhedsseler

Påmindelse sele spændt

Hældningsindstilling

Drejesokkel

Easy access

Nakkestøtte

Opbevaring bag ryglæn

2 armlæn

To passagerarmlæn

Indtræk i læder og stof



Underkøje Sérénité længde 2018 mm, bredde 670 mm (790 mm mellem sæderne), madrastykkelse 170 mm

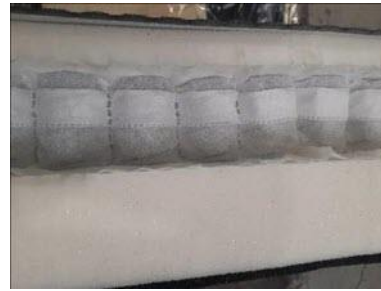

Overkøje foroven, som kan omdannes



Overmadras (med formhukommelse)



Mobiltelefon:

Telefon:
Fax:
www.renault-trucks.com



Udtag luftpistol**Trykluftpistol i førerhus**

Skuffe XL + flaskeholder (flaske 1,5 l) + papirkurv (3,2 l)

Drejeknap til kontrol af indvendigt kabinelys (aktivitet / hvile / natkørsel), indstilling af lysstyrke

Læselampe på overskab

Direkte og indirekte kabinelys med lysdioder

Rød natbelysning i tre rækker i overskab

Forsinket slukning af kabinebelysning

Gardiner med solafskærmning hele vejen rundt med adskillelse til køje

Fleksible lamper med lysdioder i køjeområdet

Fjernbetjening af komfortfunktioner i køjeområdet med integreret display

12 V- OG 5 V-stik (køje)

40 l køleskab i centralt opbevaringsrum under sæde, støjsvag med termostat og styring af køretøjets batterier

2 bagagerum under køje, det ene tilgængeligt indefra og udefra

Rudeoptræk med enkeltryk

Uafhængig førerhusvarme 9 kW (luft/kølevæske fra motoren).

Ventilation via klimaanlæggets luftdyser.

Ekstra varmeisolerings

Komfort aircondition med elektronisk regulering og optimering af kompressor

**Luffiltrering førerhus**

Uden aircondition med standset køretøj

Instruktionsbog: Dansk.

4 højttalere + 2 diskant-højttalere

Rød sadelmagerstikning på rattet

**Udstyr ved rattet:****Ultimate læderrat**

Styring af OPTIDRIVER

Betjening af retarder og OPTIBRAKE til højre 3-trins ratstamme

**Skrivehylde****ROADPAD +:**

- specifikt TOM TOM-navigationsystem til lastbiler
- FM-radio, DAB+
- USB-stik og jackstik
- dobbelt Bluetooth-forbindelse



Mobiltelefon:

Telefon:

Fax:

www.renault-trucks.com



Instrumentpanel:

PANORAMIC instrumentbræt

Drejebord i passagersiden (42x30)

7" HD farveskærm

12 volt og 24 volt udtag i instrumentpanel, for tilbehør.

Startspærresystem med transponder.

Start vha. knap

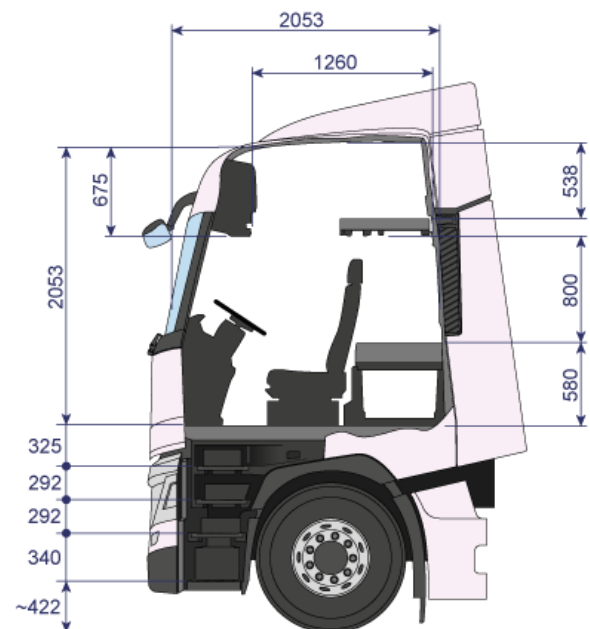
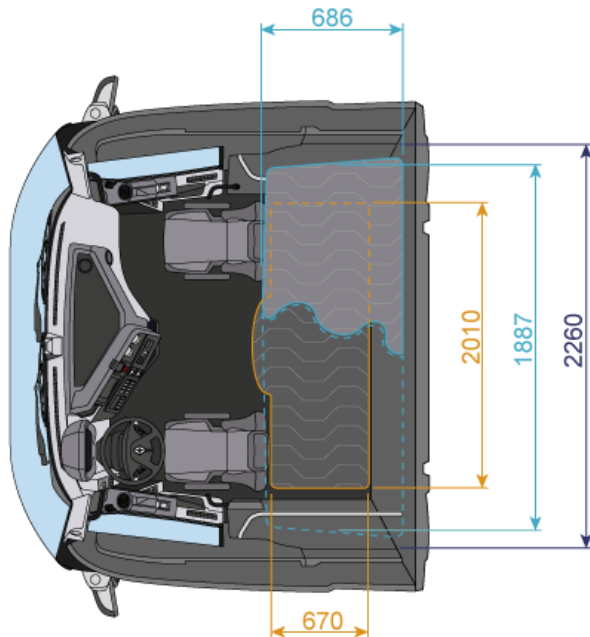
*3. tændingsnøgle**ECO-fartpilot med Optiroll og Smart Torque.**Power-tilstand spærret efter passage af speederpedalens modstandspunkt**Uden Eco Off-kontakt***ELEKTRISK Udstyr**

Display på dansk og engelsk

Ekstra sprog (tysk)

ODB-stik i kabinen til udlæsning af køretøjets data og diagnostik

*Indikator akseltryk**Forberedelse til vejbetalingskort (MAUT)**Interface - FMS Gateway til flådestyringssystemer 3.0*

Vejhjælpsknap for GPS lokation via 24/7

Telematikboks TGW3 (telematik-gateway) 4G med en antenne, som muliggør abonnement på Optifleet-tjenesterne (Map, Chek, Drive)

Telenor SIM-kort

Vejstribealarm

*Automatisk fartpilot (ACC - Adaptive Cruise Control)**kombineret med avanceret nødbremsesystem (AEBs)***ELEKTRISK Udstyr**

Batterier i overhæng bag

Batterier AGM 210 Ah

Vedligeholdelsesfrie batterier

Fjernbetjening til hovedafbryder

Automatisk skift til standby af elektrisk kredsløb

Ladestandsindikator for batterier

Generator 150 A

Uden beskyttelse på baglygter

*Belysning og signalering i bageste lygter med LED (EØF-standard e2 10113)***CHASSIS**

Lak til beskyttelse af chassis, farve grå mineral

teknisk kode: 03650

Aftagelig trækbolt foran.

Underkørselsværn for (FUPS - Front Underrun Protection System).

Forstærket gearkassetravers

Bagtravers med forboring til bugserkrog

Montering glidende medium sættevognskammel, trykluft, H=50 mm

Jost sættevognskammel pladejern JSK 36D (plade), 2", D 152 kN

*Skammelposition: Y = 550 mm**Lak på udstødning i førerhusets farve*

Platform bag.

Extension de passage de roue

Kompakt luftfiltrering til vejkørsel

Bagskærme med stænklapper

Skærme i standardposition.

Udstødning indvendigt i chassis.



Mobiltelefon:

Telefon:

Fax:

www.renault-trucks.com



KOFANGER - TRIN OG BELYSNING

Plastkofanger uden spoiler

Vipbart trin i kølerkappe for adgang til forrude
Adgang til førerpladsen via 4 trin
Trinbelysning

Dørtærskler i metal

Hjørner, midterbeklædning kofanger og trinbræt lakeret i samme farve som vognkasse



Kørellys med lysdioder

Forberedelse lysrampe på tag

Arbejdslygte med hvidt LED-lys (850 lm)

Tågeforlygter.

Kurvelys (Fixed Bending Lights)

LED-forlygter bestående af 2 moduler med 5 celler:

- 1 modul med tre celler til fjernlyset (1.450 lumen)

- 1 modul med to celler til nærlyset (700 lumen)

Blinklygter og kørellys styres af en tofarvet LED-lysstrimmel med høj lysstyrke

Forberedt til rotorblink.

Integreret lygtevask

AFFJEDRING

Forakselaaffjedring

Forreste 2-bladede parabelffjedre

Tilpasning "Luftaffjedring foraksel"

Krængningsstabilisator

Bagakselsaffjedring

Luftaffjedring

Krængningsstabilisator

Fjernbetjening af affjedring - 2 kanaler.

R1	R2	R3	1	2	3	4	5	6	7	8	9	10	11	12
17.49	13.73	4.02	14.94	11.73	9.04	7.09	5.54	4.35	3.44	2.70	2.08	1.63	1.27	1.00

Fabrikanten forbeholder sig ret til at ændre ovennævnte specifikationer uden varsel.

Dokumentet er ikke kontraktligt forpligtende.

For opbygninger refereres til vore tegninger.

BRÆNDSTOFTANK

Hovedtank og ekstratank, aluminium.

Tank 240 liter (D710) højre side

Tank 550 liter (D710) til venstre med indstigningstrin

Forvarmer brændstoffilter

Brændstof forfilter forstærket med vandudskillere (R90). Styling af udluftning på instrumentbord.

AdBlue

AdBlue-beholder 98 liter bag førerhuset.

AdBlue-tank bag førerhuset til højre

STANDARDUDSTYR

Kabinettilbehør.

1 advarselstrekant.

Kapacitet sprinklerbeholder 12 l

OPBYGNING

Væggennemføring i kabine til opbygger.

Forberedelse læsselys bag

Sidemarkeringslygter med orange LED med refleks

Grænseflade til opbyggertilslutninger og BBM-modul (Body Builder Module) – Høj

Elektrisk grænseflade på chassis

SERVICE

Optifleet:

Forberedelse til månedlig OptiFleet Check: rapporter med tekniske data til opfølgning på forbrug pr. køretøj og chauffør. Tjenesten aktiveres på anmodning mod månedligt abonnement

Forberedelse til månedligt OptiFleet Map: geolokalisering af køretøjet, geohegn og analyse af ruter. Tjenesten aktiveres på anmodning mod månedligt abonnement

GEAR



Mobiltelefon:

Telefon:

Fax:

www.renault-trucks.com



Med attention til:

Tilbud sammendrag

Konfigurationsdato: 12-10-2022

Prisliste N°

DK RTG 46.1

Køretøjstype	Antal biler	Kommentarer
T HIGH T6X2 PUSHER 13L E6	1	

BILENS DEFINITION

Køretøj	T HIGH T6X2 PUSHER 13L E6
Akselafstand	Akselafstand 4.100
Akseludveksling	DRIVAKSELUDVEKSLING 2,64
TILLADT TOTALVÆGT	Tilladt totalvægt 26 t
VOGNTOGSTOTALVÆGT	Vogntogtotalvægt 60 t
Farve	RØD COCA COLA (12739)
Dæk	B. ECOPIA H-STEER 002 / H-DRIVE 002 385/55 + 315/70 (+ 385/55) R22,5

PRIS FOR CHASSIS OG RENAULT TRUCKS OPTIONER

Beskrivelse

Basispris

2 ARMLÆN CHAUFFØR

2 BRÆNDSTOFTANKE ALU

2 FLEKSIBLE LAMPER (LED)

2 LUFTHORN PÅ TAG

2 PASSAGERARMLÆN

385/55 + 315/70 (+ 385/55) R22,5

ABONNEMENT PÅ OPTIVISION, 5 ÅR

ADBLUE-TANK 98L

ADBLUE-TANK POSITION BAG KABINE

AFLASTNING AF DRIVAKSELTRYK 13/15T

AFLASTNING AF DRIVAKSELTRYK MAX 13T

AFSTANDSREG. (ACC) + AEBS

AKSELLASTINDIKATOR

ALU FÆLGE ALCOA DURA

BAGLYGTER MED LED LYSDIODER

BELYSNING FØRERHUS, NAT + INDIREKTE

BRÆNDSTOFTANK I HØJRE SIDE 240 L (D710)

BRÆNDSTOFTANK VENSTRE 550 L (D710) + TRIN

BUNDKAR I KOMPOSITMATERIALE

BV OPTIDRIVER AT 2812

DE13 TC - 2700 Nm - 480 hk - E6

DREJELIGT BORD INSTRUMENTPANEL

PASSAGERSIDE

DRIVAKSEL P13180 – 60T

DRIVAKSELUDVEKSLING 2,64

DØRTÆRSKEL METAL

ECO CRUISE + OPTIROLL + SMART TORQUE

EKSTRA EL-LEDNING 15 => 2X7

EKSTRA NØGLE

FAST TAGSPOILER

FMS GATEWAY 3.0



Mobiltelefon:

Telefon:

Fax:

www.renault-trucks.com

RENAULT
TRUCKS

FORAKSELTRYK 8000 KG
FORBEREDELSE LYGTESKINNE PÅ TAG
FORBEREDELSE LYS LASTRUM BAG
FORBEREDELSE TIL BAKKAMERA
FORBEREDELSE TIL TV
FORBEREDELSE VEJPENGE (MAUT)
HØJDE AF CHASSISRAMME 266 mm
HØJDE SÆTTEVOGNSSKAMMEL 175 MM
INDV.FINISH FØRERHUS – CARBON
KNAP TIL BLOKERING AF SÆDEAFFJ. TILSTAND.
KØFANGER – FULDT LAKERET
KOMFORT AIRCONDITION (ELEKTRONISK)
KOMPLET GULVTÆPPE
KRÆNGN.STAB. BAG
KØLESKAB
LAK KØLERGITTER I FØRERHUSETS FARVE
LAKERING SPEJLHUSE FØRERHUSFARVE
LAKERING UDSTØDNINGSBESKYTTELSE
FØRERHUSFARVE
LAMINEREDE SIDERUDER
LEDNINGSFØRT LED FJERNBETJENNING VED KØJE
LET SKRÅNENDE (<3%)
LUFTSLANGE I FØRERHUS
LUFTTANKE I ALUMINIUM
LUKSUS FØRERSÆDE
LUKSUS KABINEGARDIN + KØJEGARDIN
LYD FOCAL PREMIUM VERSION 6.1
LÆDER- OG STOFBETRÆK
MAKS. HASTIGHED 94 KM/H NEDADKØRSEL
MAKS. TEKNISK FORAKSELTRYK 8000 KG
MED LYGTEVASKER
MED OVERVÅGNING AF DÆKTRYK
MED. SKAMMELMONTAGE, LUFT-FLYTNING 50 MM
MULTIMEDIESKÆRM
MØTRIKDÆKSEL KROM
OPTIVISION MAP BASED
OVERKØJE KAN OMDANNES TIL OPBEVARING
PASSAGERSÆDE, DREJBART
PLASTKOFANGER UDEN SPOILER
PNEUMATISK AFFJEDRING FORAN
POWER-TILSTAND SPÆRRET (automatiseret
gearkasse)
ROADPAD+
RØD COCA COLA (12739)
RØD STIKNING PÅ RATTET
SELVSTÆNDIGT VARMEAPPARAT FØRERHUS OG
MOTOR
SIDEKAMERA + KAM BAG SÆTTEVOGNSSKAMMEL
ADR
SIDESPOILERE (TO ÅBNINGER)
SKRIVEPULT
SOLSKÆRM FOR € + BEGGE SIDER (M)
SORT PLADE + MÆRKNING TC
SÆTTEVOGNSSKAMMELPOSITION EFTER
KUNDEVALG
TAGBØJLE MED LED-LYGTER
TOPMADRAS MED FORMHUKOMMELSE
UDEN ECO OFF-KONTAKT
UDEN FORORDNING – UDEN COC



Mobiltelefon:

Telefon:
Fax:
www.renault-trucks.com

UDEN GANGBRO TIL SKAMMEL

UDEN REGUL. VÆGT OG MÅL

UDTAG LUFTPISTOL

ULTIMATE LÆDERRAT

DØRLÅSNING TYVERISIKRING

VANGETYKKELSE 8 MM

VARME (FØRERSÆDE)

VARMEISOLERING AF FØRERHUS

VENTILATION (FØRERSÆDE)

Y = 550

**OPBYGNING : Alu dørk foran skammel, bag skammel,
på galge, formstøbte sideskørter i glasfiber lakeret i
vogns farve, 1800 Watt inverter, kaffemaskine, 24”
SMART TV, 6 x LED arbejdslys, 2 + 2 LED Baglygter,
lakeret skærme, krom bøjler med LED lys under
sideskørter og front, Nato stik og spærhaner samt
Paris Edition O1 dekoration.**



Mobiltelefon:

Telefon:

Fax:

www.renault-trucks.com



**RENAULT
TRUCKS**