

ORDREBEKRÆFTELSE

PARIS EDITION

Med attention til:

APRIL 2023



Billede er et modelfoto

TAK FOR DERES INTERESSE FOR
RENAULT T HIGH T4X2 13L E6 PARIS EDITION



DK - RTG,46.1

Attn.

Modelkode : 10XA036STD00

Redigeringsdato: 13-10-2022

Dato for seneste opdatering: 13-04-2022

Tabelnr.: 7295565 fra 13-10-2022

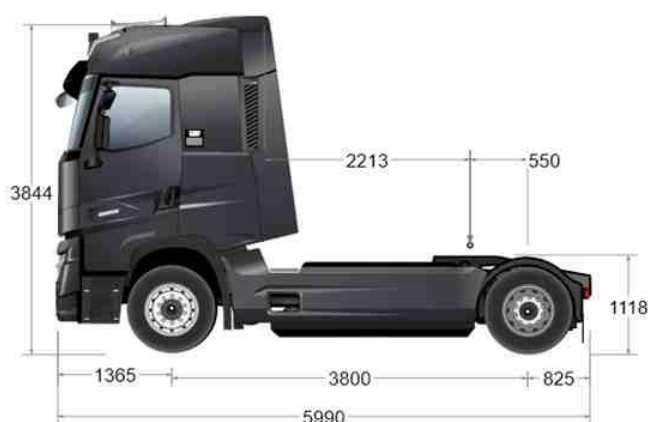
**RENAULT TRUCKS T HIGH T4X2 13L E6 - Tilladt totalvægt 18 t /
Vogntogtotalvægt 44 t****RENAULT TRUCKS****VÆGT**

Akselafstand		mm	3,800
Maks. vægt indregistreret	Total (vogntogtotalvægt)	kg	18000
Nyttelast	(C)	kg	9346
Chassis + kabine vægt	total	kg	8654
	forakselgruppe (aksel på jorden)	kg	6020
	bagakselgruppe (aksel på jorden)	kg	2634
Maks. vægt indregistreret	Foraksel 1	kg	8000
	bagaksel 1	kg	11500
Maks. teknisk vægt	samlet (Coc: 16.1)	kg	21000
	forakselgruppe (Coc: 16.3)	kg	8000
	bagakselgruppe (Coc: 16.3)	kg	13000

I dette skema er inkluderet vægten af RENAULT TRUCKS options, opfyldning med urinstof, olie, sprinklervæske og kølevæske til 100 %, brændstofniveau fyldt op til 90 %, samt føreren (75 kg)

For at opretholde en behagelig kørsel (styrbarhed, bremsning) for køretøjerne under alle belastnings- og kørselsforhold, når køretøjet er opbygget, skal følgende minimale akseltryk foran overholdes: værdi, der svarer til 29 % af køretøjets egenvægt i køreklar stand (fører uden passager)

LÆNGDER

Akselafstand		mm	3,800
Udhæng for	(H / BEP L016)	mm	1365
Akselafstand	(F / BEP L011)	mm	3800
Teknisk akselafstand	(F' / BEP L015)	mm	3800
Udhæng bag	Chassis, samlet (BEP L017)	mm	825



Mobiltelefon:

Telefon:

Fax:

www.renault-trucks.com



Totallængde chassis-førerhus	(A / BEP L001)	mm	5990
------------------------------	----------------	----	------

HØJDER

Akselafstand		mm	3,800
Taghøjde / ubelastet fra vej	(O)	mm	3844
Maks. udvendig højde uden last	(BEP H001)	mm	3933
Vangehøjde	(BEP H032)	mm	266
Frihøjde med last	for (U1 / BEP H015)	mm	192
	bag (U3 / BEP H016)	mm	211
Højde over jorden/over vange ved forakslen	uden last (H1 / BEP H035)	mm	937
	belastet (H1 / BEP H036)	mm	929
Højde over jorden/over vange ved drivakslen	uden last (H2 / BEP H037)	mm	954
	belastet (H2 / BEP H038)	mm	931

TRÆKKROG

Akselafstand		mm	3,800
Drejekreds	(BEP L078)	mm	2213
Sættevognsskammelhøjde over jorden	uden last (BEP H076)	mm	1118
	belastet (BEP H078)	mm	1097
Sættevognsskammelposition	anbefalet af producent (Y / BEP L076)	mm	550
	Min. (YMIN / BEP L077)	mm	150
	Midterposition 1	mm	500
	Midterposition 2	mm	450
	Maks. (YMAX / BEP L075))	mm	850

BREDDE

Akselafstand		mm	3,800
Maks. førerhusbredde	(BEP W002)	mm	2534
Rammebredde	for (BEP W035)	mm	1080
	bag (BEP W036)	mm	851
Baghjulsbredde	Bagaksel 1 (V3 / BEP W003.2)	mm	2518
Sporvidde	for (V1 / BEP W013.1)	mm	2109
	bag 1 (V2 / BEP W013.2)	mm	1854

Diverse

Akselafstand		mm	3,800
Vangetykkelse	(BEP W034)	mm	8
Drejeradius	mellem fortove	mm	6893
	overalt (BEP W012)	mm	7550



Mobiltelefon:

 Telefon:
 Fax:
www.renault-trucks.com

MOTOR PÅ 13

TURBOCOMPOUND-MOTOR

Turbocompounden omvender den varme, som ellers ville være gået tabt, og omdanner energien fra udstødningsgassen til mekanisk energi, som leveres til krumtapakslen og derved øger motorens drejningsmoment.

Maks. effekt: 360 kW fra 1250 til 1600 o/min.

Maks. moment: 2700 Nm fra 900 o/min. til 1250 o/min.

6-cylindret diesel rækkemotor - common rail
højtryksindsprøjtning (2000 bar) - 24 ventiler - overliggende knastaksler, taktstyring bag

Højtryk fra tre pumper på indsprøjtningssysehuse.

Boring 131 mm - slaglængde 158 mm - cylindervolumen 12,8 l

Elektronisk styret blæser

Trykladning med turbo

Omdrejningsretning (set fra gearkasse): mod uret

Oliefilter med additiv

Olieskiftinterval op til 100.000 km

Antiforureningsniveau CEE EURO 6

Kompakt efterbehandlingssystem (katalysator, dieselpartikelfilter og SCR)

Frostvæske

Automatisk regenerering af partikelfilter

Støjstandard R51.03

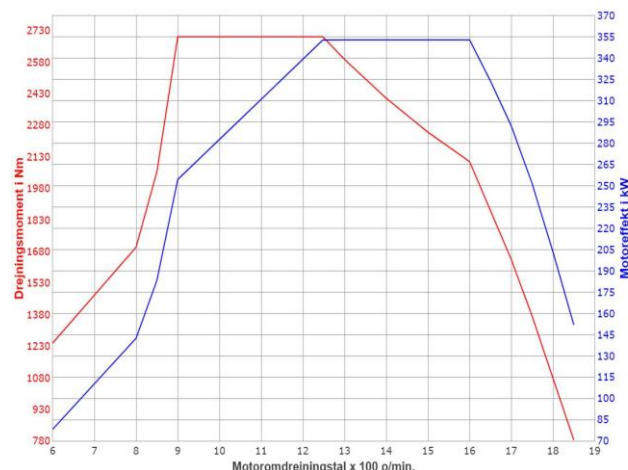

MOTOR UDSTYR

Power-tilstand spærret efter passage af speederpedalens modstandspunkt

Delvis recirkulation af oliedampe, komplet (halvt lukket kredsløb)

Koldstartsanordning med forvarmning af indsugningsluft

Automatisk stop af motor (5 min.)

Uden kraftudtag på motor.

Hastighedsbegrænser (90km/t)

Hastighedsbegrænsning kunde til 88 km/t

KOBLING

Enkeltpladekobling, diameter 430 mm

GEARKASSE

Optidriver AT 2812 gearkasse (14,94 - 1) med automatisk kobling. Hus i aluminium.

Maks. effekt 2800 Nm, 12 fremadgående gear og 3 bakgear.

Valg af betjeningsstilstand på rattet (automatisk/manual) via gearvælgeren.

Strategi for gearskift Optivision Map Based for FUEL ECO (forventning af topografi og centraliseret datalagring).

Aluminiumshus geardobler

"Forstærket" olie køler på gearkasse olie/vand, ekstern veksler

RETARDER

OPTIBRAKE+ (effekt 430 kW ved 2300 o/min.):

en kombination af udstødningsbremse og ventilkompressionsbremse koblet sammen med driftsbremsen

KRAFTUDTAG

Kraftudtag S84

Udtag: Direkte pumpe monteret (DIN 5462)

Omdrejningsretning: som motor

Moment: 430 Nm

Udveksling: 0,91 / 1,16

Position: kl. 17

STYRETØJ

Hydraulisk servostyring, elektronisk styret pumpe med variabel kapacitet.

Styretøjsudveksling 20:1 - Ratdiameter 460 mm

Højrekørsel

FORAKSEL

Vedligeholdelsesfri akseltap

Foraksel kapacitet: 8,0 t



Mobiltelefon:

Telefon:

Fax:

www.renault-trucks.com



DÆK OG FÆLG

Dimension 385/55 + 315/70 R22,5
Profil C. EFFICIENT PRO S / D
Aluminiumsfælg: ALCOA Dura-Bright.
Forkromede hætter til forkromede hjulmøtrikker
 Uden reservehjul.

BAGAKSEL

Trækaksel P13170-ER enkelt reduktion
 Integreret differentialespærre
 Bagakseltryk (maks. teknisk): 13 t
Drivakseludveksling: 2,17
 Motoromdrejningstal ved 90 km/t: 0 o/min

Driftsbremse:

Luftkompressor 870 l/min.
 Bremsesystem med to uafhængige kredsløb
 Bremsesystem med ventilerede skiver
 Elektronisk styring af luftproduktion med EACU (Electronic Air Control Unit)
 Lufttørrer med filterpatron, optimering med varsling af serviceeftersyn.
 Trykluftkompressor, kan udkobles
Lufttanke, aluminium.
 Bremseanordning for påhængsvogn med 2 ledere med ISO-koblinger, automatisk (rød), manuel (gul).
lang el-ledning med 15-polet stik og to 7-poledede stik (24N, 24S)
 Konnektorer til sættevogn vendt nedad
 Inaktivt stik til el-ledninger på DFR
Anhængerbremsesystem bag førerhus i aluminium

EBS:

ABS-bremsesystem
 Anti-hjulspin (ASR)
 Harmonisering af bremsning mellem trækker og anhænger
 Udligning af slitage på bremseklodser (skiver)
 Sammenkobling af retardere og driftsbremser
 Styring af differentialets tilkobling (hvis monteret) ved en hastighed <10 km/t (4x2)
 Assistance til start på skråninger (Hill Start Aid)
 Advarsel om bremseydelse
 Kontrol af kørselsretning og anti-væltningssystem ESC (Elektronisk stabilitetskontrol)
 Test af anhængertræk
 Assistance til nødbremssning (AFU)

Parkeringsbremse:

EPB (elektronisk parkeringsbremse) automatisk parkeringsbremse, bremsesikring med fjeder cylindre

Indstillinger:

Automatisk bremsejustering.

Nødbremse:

Sikret via de to uafhængige kredse i hovedsystemet.

SIKKERHED

Bakkameraet BRIGADE er monteret på støttebjælken til anhængerens bremseanordning og vender mod forvognens sættevognsskammel.
Dette kamera aktiveres automatisk ved indkobling af bakgearet og udsender et billede i realtid, som vises på Roadpad-skærmen.
Desuden er der monteret et sidekamera (Brigade) fra fabrikken på hjørnebeslaget på den forreste kofanger i passagersiden.
Dette kamera aktiveres automatisk ved aktivering af blinklysene i passagersiden og udsender et billede i realtid, som vises på Roadpad-skærmen.
Disse kameraer kan også aktiveres manuelt via berøringsskærmen.



FØRERHUS

Udvendigt på førerhus:

High Sleeper cab
 Førerhusets stålplader er elektrogalvaniserede og behandlet med kataforese.
Førerhusfarve: Metalsort
teknisk kode: 03692
Komplet gulvmåtte



Mobiltelefon:

Telefon:
 Fax:
www.renault-trucks.com



Sort dataskilt med Turbo Compound-mærkning

Smudsbeskyttende, aerodynamiske spoilere på forlygterne
Tilpasning: tagbøjle med LED-lygter



4-punkts luftaffjedret kabine med trimkontrol
 4 sideskabe, hvoraf 1 er tilgængeligt inde fra førerhuset
 Opvarmede sidespejle, med elektrisk betjening.
 2 vidvinkel spejle.
 Nærzonespejl.
 Sidespejle til samlet opbygningsbredde 2,550 m
 Frontspejl sammenklappeligt
Tryklufthorn på taget (erstatte det elektriske horn).



Mobiltelefon:

Telefon:
 Fax:
www.renault-trucks.com

LAMINEREDE SIDERUDER

Beskyttelse mod opsprøjt af vand på forskærme
Fast tagspoiler
Sidespoilere (2 åbninger)
 Forlængelse af dør (trinafdækning)
 Finish udv. dele i førerhusfarve
 stor udvendig solskærm
 Tonet frontrude.

INDVENDIGT:**Indvendig finish førerhus - Carbon**

Performance overskab i tag, 4 opbevaringsrum med låger, det ene kan aflåses, 1 opbevaringsrum med net, 4 ISO-moduler
 Skuffe XL + flaskeholder (flaske 1,5 l) + papirkurv (3,2 l)

Elektrisk solskærm på forrude, manuel på fører- og passagersideruder**- berøringsfølsom 7" farvemultimedieskærm -****Forberedelse til kameraer****Forberedelse tv-antenne****Forberedt for walkie talkie.**

Digital fartskriver DTCO 4.0

Uden fartskriverkalibrering

24 V-stikkontakt i overskab

Tilpasning: standardhøjtalere udskiftet med højtalere af mærket FOCAL+**Bashøjtaler IBUS 2. 1 under passagersædet og forbedret isolation af dørene.**

Denne tilpasning kræver også varianten med lamelruder og forstærket varmeisolation.



Elektrisk tagluge, betjenes fra førerpladsen eller hvilepladsen
Fluenet på ventilationsluge

KOMFORTFØRERSÆDE:

Lodret regulerbar støddæmpning
Hældning af sædebund
Justerbar i længden og højden
Aftageligt betræk
Justerbar nakkestøtte
Funktion til hurtig sænkning af sædet med lagring af højdeindstillingen
Indstilling af sæderyggens sidestøtte
Indstilling af sædebundens sidestøtte
Justerbar lændestøtte
Udvidelig sædepude
Varmesystem (førersæde)
Ventilation (førersæde)
Sæde med langsgående affjedring
To førerarm læn
Røde sikkerhedsseler
Påmindelse sele spændt
Hældningsindstilling
Drejesokkel
Easy access
Nakkestøtte
Opbevaring bag ryglæn
2 armlæn

To passagerarm læn
Indtræk i læder og stof



Underkøje Sérénité længde 2018 mm, bredde 670 mm (790 mm mellem sæderne), madrastykkelse 170 mm
Overkøje foroven, som kan omdannes



Overmadras (med formhukommelse)



Mobiltelefon:

Telefon:
Fax:
www.renault-trucks.com



Udtag luftpistol

Skuffe XL + flaskeholder (flaske 1,5 l) + papirkurv (3,2 l)
 Drejeknap til kontrol af indvendigt kabinelys (aktivitet / hvile /
 natkørsel), indstilling af lysstyrke
 Læselampe på overskab

Direkte og indirekte kabinelys med lysdioder

Rød natbelysning i tre rækker i overskab

Forsinket slukning af kabinebelysning

Gardiner med solafskærmning hele vejen rundt med
 adskillelse til køje

Fleksible lamper med lysdioder i køjeområdet

Fjernbetjening af komfortfunktioner i køjeområdet med
 integreret display

12 V- OG 5 V-stik (køje)

Forinstallation til elforsyning til mikrobølgeovn eller
 kaffemaskine (stik + relæ + 50 A-sikring) på B-stolpen i
 venstre side.

40 l køleskab i centralt opbevaringsrum under sæde, støjsvag
 med termostat og styring af køretøjets batterier



2 bagagerum under køje, det ene tilgængeligt indefra og
 udefra

Elektrisk rudeoptræk med enkelttryk.

Uafhængig førerhusvarme 9 kW (luft/kølevæske fra motoren).

Ventilation via klimaanlæggets luftdyser.

Forstærket varmeisolering af førerhuset

Komfort aircondition med elektronisk regulering og optimering
 af kompressor



Luffiltrering førerhus

Uden aircondition med standset køretøj

Instruktionsbog: Dansk.

4 højttalere + 2 diskant højttalere

Rød sadelmagerstikning på rattet

**Udstyr ved rattet:**

Ultimate læderrat

Styring af OPTIDRIVER

Betjening af retarder og OPTIBRAKE til højre

3-trins ratstamme



Mobiltelefon:

Telefon:

Fax:

www.renault-trucks.com



ROADPAD +:

- specifikt TOM TOM-navigationsystem til lastbiler
- FM-radio, DAB+
- USB-stik og jackstik
- dobbelt Bluetooth-forbindelse



*ECO-fartpilot med Optiroll og Smart Torque.
Power-tilstand spærret efter passage af speederpedalens
modstandspunkt
Uden Eco Off-kontakt*

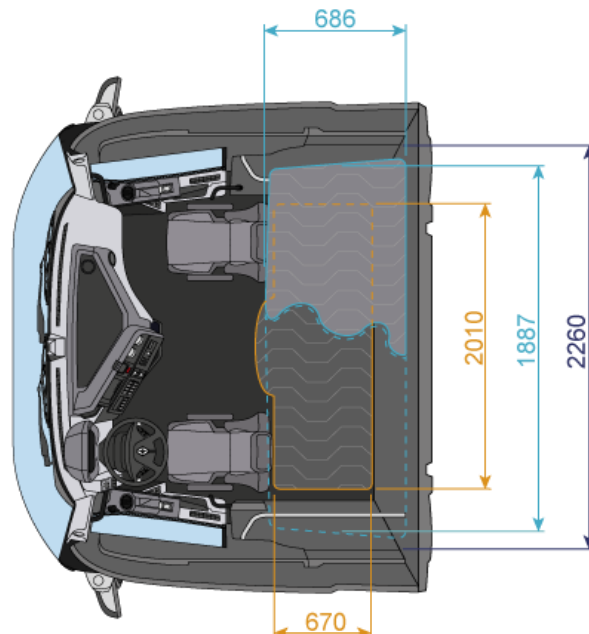

Instrumentpanel:

- PANORAMIC instrumentbræt
- 7" HD farveskærm
- 12 volt og 24 volt udtag i instrumentpanel, for tilbehør.
- Startspærresystem med transponder.
- Start vha. knap
- 3. tændingsnøgle

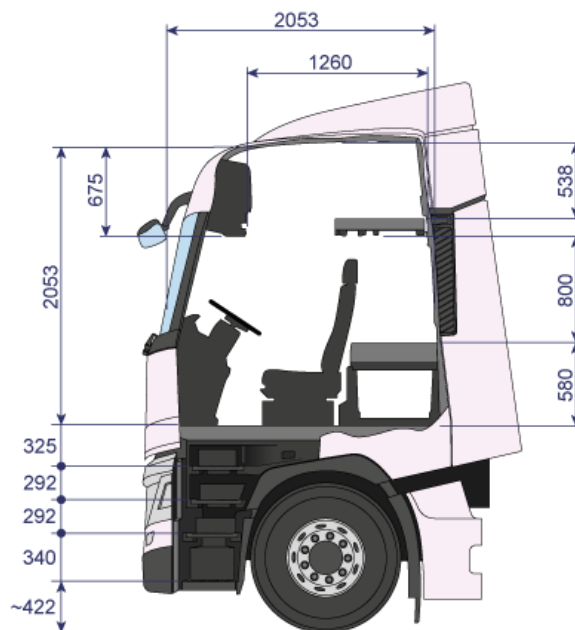

Mobiltelefon:

Telefon:
Fax:
www.renault-trucks.com



ELEKTRISK Udstyr

Display på dansk og engelsk
 Ekstra sprog (tysk)
 ODB-stik i kabinen til udlæsning af køretøjets data og diagnostik
[Forberedelse til vejbetalingskort \(MAUT\)](#)
 Vejhjælpsknap for GPS lokation via 24/7
 Telematikboks TGW3 (telematik-gateway) 4G med en antenne, som muliggør abonnement på Optifleet-tjenesterne (Map, Chek, Drive)
 Telenor SIM-kort
 Vejstribealarm
[Automatisk fartpilot \(ACC - Adaptive Cruise Control\) kombineret med avanceret nødbremsesystem \(AEBS\)](#)

ELEKTRISK Udstyr

Batterier i venstre side, placeret ved siden af hinanden.
 Batterier AGM 210 Ah
 Vedligeholdelsesfrie batterier
 Fjernbetjening til hovedafbryder
 Automatisk skift til standby af elektrisk kredsløb
 Ladestandsindikator for batterier
 Generator 150 A
 Uden beskyttelse på baglygter
[Belysning og signalering i bageste lygter med LED \(EØF-standard e2 10113\)](#)

CHASSIS

Lak til beskyttelse af chassis, farve grå mineral teknisk kode: 03650
 Aftagelig trækbolt foran.
 Underkørselsværn for (FUPS - Front Underrun Protection System).
 Bagtravers med forboring til bugserkrog
 Montering lav skammel H=16 mm
[Jost sættevognsskammel støbejern 42C, 2", begrænset vedligeholdelse, D 152 kN](#)
[Skammelposition: Y = 550 mm](#)
[Lakering af pi i førerhusfarve](#)
[Oplukkelige sideskærter i førerhusets farve med integrerede forlængere og adgangstrin til gangbro](#)



[Forlænget platform bag.](#)
 Extension de passage de roue
 Kompakt luftfiltrering til vejkørsel
 Bagskærme med stænkapper
 Skærme i standardposition.
 Udstødning indvendigt i chassis.



Mobiltelefon:

Telefon:
 Fax:
www.renault-trucks.com



KOFANGER - TRIN OG BELYSNING

[Plastkofanger uden spoiler](#)
 Vipbart trin i kølerkappe for adgang til forrude
 Adgang til førerpladsen via 4 trin
 Trinbelysning
[Dørtæskler i metal](#)
[Hjørner, midterbeklædning kofanger og trinbræt lakeret i samme farve som vognkasse](#)
[Automatisk rudevisker med regnsensor og automatisk lygtetænding](#)
 Kørellys med lysdioder
[Forberedelse lysrampe på tag](#)
 Arbejdslygte med hvidt LED-lys (850 lm)
 Tågeforlygter.
 Kurvelys (Fixed Bending Lights)
 LED-forlygter bestående af 2 moduler med 5 celler:
 - 1 modul med tre celler til fjernlyset (1.450 lumen)
 - 1 modul med to celler til nærlyset (700 lumen)
 Blinklygter og kørellys styres af en tofarvet LED-lystrimmel med høj lysstyrke
 Forberedt til rotorblink.
[Integreret lygtevask](#)

AFFJEDRING

Forakselaaffjedring

[Luftaffjedret foraksel.](#)
 Krængningsstabilisator

Bagakselsaffjedring

Luftaffjedring.
[Krængningsstabilisator](#)
[Fjernbetjening af affjedring - 2 kanaler.](#)

BRÆNDSTOFTANK

Hovedtank og ekstratank, aluminium.
[Tank 610 liter \(D710\) højre side](#)
[Tank 650 liter \(D710\) venstre side](#)
 Forvarmer brændstoffilter
 Opvarmning og isolering af brændstofkredsløbet
 Brændstof forfilter forstærket med vandudskillere (R90). Styling af udluftning på instrumentbord.

AdBlue

[AdBlue-beholder 98 liter bag førerhuset.](#)
[AdBlue-tank bag førerhuset til højre](#)

STANDARDUDSTYR

Kabinetilbehør.
 1 advarselstrekant.
[Bakalarm.](#)
 Kapacitet sprinklerbeholder 12 l

OPBYGNING

Væggennemføring i kabine til opbygger.

Forberedelse læsselys bag

Sidemarkeringslygter med orange LED med refleks

Grænseflade til opbyggertilslutninger og BBM-modul (Body Builder Module) – Høj

Elektrisk grænseflade på chassis

SERVICE**Optifleet:**

Forberedelse til månedlig OptiFleet Drive: Opfølgning på aktivitetstid og fjernaflysning af data fra førerkort og fartskriverens hukommelse, tjenesten aktiveres på anmodning mod månedligt abonnement

Forberedelse til månedligt OptiFleet Map+: geolokalisering af køretøjet ved høj frekvens, geohegn og analyse af ruter. Tjenesten aktiveres på anmodning mod månedligt abonnement

GEAR

R1	R2	R3	1	2	3	4	5	6	7	8	9	10	11	12
17.49	13.73	4.02	14.94	11.73	9.04	7.09	5.54	4.35	3.44	2.70	2.08	1.63	1.27	1.00

Fabrikanten forbeholder sig ret til at ændre ovennævnte specifikationer uden varsel.

Dokumentet er ikke kontraktligt forpligtende.

For opbygninger refereres til vore tegninger.



Mobiltelefon:

Telefon:

Fax:

www.renault-trucks.com



Med attention til:

Tilbud sammendrag

Konfigurationsdato: 13-10-2022

Prisliste N°

DK RTG 46.1

Køretøjstype	Antal biler	Kommentarer
T HIGH T4X2 13L E6	1	

BILENS DEFINITION

Køretøj	T HIGH T4X2 13L E6
Akselafstand	Akselafstand 3.800
Akseludveksling	DRIVAKSELUDVEKSLING 2,17
TILLADT TOTALVÆGT	Tilladt totalvægt 18 t
VOGNTOGSTOTALVÆGT	Vogntogstotalvægt 44 t
Farve	METALSORT (03692)
Dæk	C. EFFICIENT PRO S / D 385/55 + 315/70 R22,5

PRIS FOR CHASSIS OG RENAULT TRUCKS OPTIONER

Beskrivelse
Basispris
2 ARMLÆN CHAUFFØR
2 FLEKSIBLE LAMPER (LED)
2 LUFTHORN PÅ TAG
2 PASSAGERARMLÆN
385/55 + 315/70 R22,5
ABONNEMENT PÅ OPTIVISION, 5 ÅR
ADBLUE-TANK 98L
ADBLUE-TANK POSITION BAG KABINE
AFSTANDSREG. (ACC) + AEBS
ALU FÆLGE ALCOA DURA
AUTOMATISK LYGTETÆNDING + REGNSENSOR
BAGLYGTER MED LED LYSDIODER
BAKALARM
BELYSNING FØRERHUS, NAT + INDIREKTE
BRÆNDSTOFTANK I HØJRE SIDE 610 L (D710)
BRÆNDSTOFTANK I VENSTRE SIDE 650 L (D710)
BUNDKAR I KOMPOSITMATERIALE
BV OPTIDRIVER AT 2812
C. EFFICIENT PRO S / D
DE13 TC - 2700 Nm - 480 hk - E6
DRIVAKSEL P13170-ER
DRIVAKSELUDVEKSLING 2,17
DØRTÆRSKEL METAL
EKSTRA EL-LEDNING 15 => 2X7
EKSTRA GANGBRO MELLEM VANGER
EKSTRA NØGLE
ELEKTRISK FORBEREDELSE MAKS. 50 A
FAST TAGSPOILER
FJERNBETJENT AFFJ. 2 KANALER
FORBEREDELSE LYGTESKINNE PÅ TAG



Mobiltelefon:

Telefon:

Fax:

www.renault-trucks.com



FORBEREDELSE LYS LASTRUM BAG
FORBEREDELSE TIL BAKKAMERA
FORBEREDELSE TIL TV
FORBEREDELSE VEJPENGE (MAUT)
FORBEREDT TIL WT
FORSTÆRKET KØLER PÅ GEARKASSE(OLIE+VAND)
FORSTÆRKET VARMEISOLERING FØRERHUS.
HASTIGHEDSBEGRÆNSNING KUNDE 88 km/t
HYDRAULISK TIPNING
HØJDE SÆTTEVOGNSSKAMMEL 150 MM
INDV.FINISH FØRERHUS - CARBON
KOFANGER - FULDT LAKERET
KOMFORT AIRCONDITION (ELEKTRONISK)
KOMPLET GULVTÆPPE
KRAFTUDTAG S84-430 NM (DIREKTE)
KRÆNGN.STAB. BAG
KØLESKAB
LAK KØLERGITTER I FØRERHUSETS FARVE
LAKERING AF PI FØRERHUSFARVE
LAKERING SPEJLHUSE FØRERHUSFARVE
LAKERING UDSTØDNINGSBESKYTTELSE
FØRERHUSFARVE
LAMINEREDE SIDERUDER
LEDNINGSFØRT LED FJERNBETJENNING VED KØJE
LUFT. AFFJ. KOMF. FØRERSÆDE
LUFTAFFJEDRET FORAKSEL
LUFTTANKE I ALUMINIUM
LUKSUS KABINEGARDIN + KØJEGARDIN
LYD FOCAL PREMIUM VERSION 6.1
LÆDER- OG STOFBETRÆK
LÆNGDEAFFJEDRING (SÆDE)
MAKS. HASTIGHED 92 KM/H NEDADKØRSEL
MED LYGTEVASKER
METALSORT (03692)
MULTIMEDIESKÆRM
MØTRIKDÆKSEL KROM
OPTIFLEET DRIVE MÅNEDSABONN.
OPTIFLEET MAP+ PR. MÅNED
OVERKØJE KAN OMDANNES TIL OPBEVARING
PASSAGERSÆDE, DREJBART
PLASTKOFANGER UDEN SPOILER
ROADPAD+
RUDEOPTRÆK MED ENKELTRYK FØRER+PASS
RØD STIKNING PÅ RATTET
SELVSTÆNDIGT VARMEAPPARAT FØRERHUS OG
MOTOR
SIDEKAMERA + KAM BAG SÆTTEVOGNSSKAMMEL
ADR
SIDESKÆRME MED FORLÆNGELSER
SIDESPOILERE (TO ÅBNINGER)
SOLSKÆRM FOR (E) + BEGGE SIDER (M)
SORT PLADE + MÆRKNING TC
SÆTTEVOGNSSKAMMEL JOST 42 BEGRÆNSET
VEDLIGEHOOLD
SÆTTEVOGNSSKAMMELPOSITION EFTER
KUNDEVALG
TAGBØJLE MED LED-LYGTER
TOPMADRAS MED FORMHUKOMMELSE
TRAILERBREMSE BAG FØRERHUS (ALU-HOLDER)



Mobiltelefon:

Telefon:
Fax:
www.renault-trucks.com

UDEN OPTIFLEET CHECK
UDSTYRSPAKKE FUEL ECO PERMANENT (DE13 TC)
UDTAG LUFTPISTOL
ULTIMATE LÆDERRAT
VARME (FØRERSÆDE)
VENTILATION (FØRERSÆDE)
Y = 550

**OPBYGNING: Alu dørk foran skammel, bag skammel,
på galge, 1800 Watt inverter, kaffemaskine, 24”
SMART TV, 6 x LED arbejdslys, Nato stik og
spærhaner samt Paris Edition staffing.**



Mobiltelefon:

Telefon:
Fax:
www.renault-trucks.com