

ORDREBEKRÆFTELSE

PARIS EDITION

Med attention til:

APRIL 2023



Billede er et modelfoto af D-WIDE E-TECH

TAK FOR DERES INTERESSE FOR
RENAULT D WIDE E-TECH P4x2 **PARIS EDITION**

DK - RTG,46.1

Modelkode : 20DJ0ZE0STD1

Redigeringsdato: 24-10-2022

Dato for seneste opdatering: 24-10-2022

Tabelnr.: 7310667 fra 24-10-2022

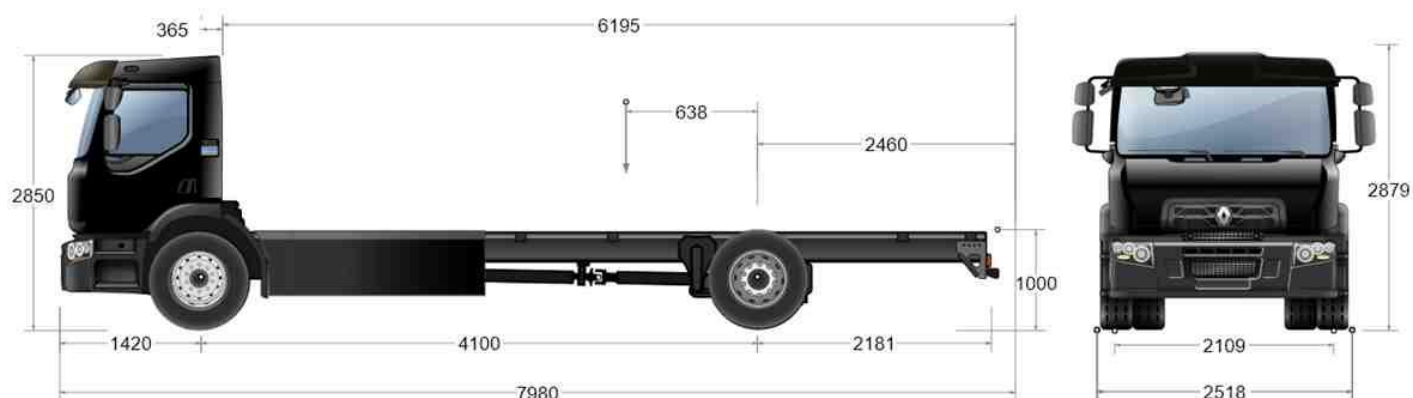
**RENAULT TRUCKS E-TECH D WIDE P4x2 - Tilladt totalvægt 19 t /
VOGNTOGSTOTALVÆGT 19 T (E-TECH)****RENAULT TRUCKS****VÆGT**

Akselafstand		mm	4,100
Maks. vægt indregistreret	Total (vogntogtotalvægt)	kg	19000
Nyttelast	(C)	kg	10410
Chassis + kabine vægt	total	kg	8590
	forakselgruppe (aksel på jorden)	kg	5221
	bagakselgruppe (aksel på jorden)	kg	3369
Maks. vægt indregistreret	Foraksel 1	kg	8000
	bagaksel 1	kg	11500
Maks. teknisk vægt	samlet (Coc: 16.1)	kg	20000
	forakselgruppe (Coc: 16.3)	kg	8000
	bagakselgruppe (Coc: 16.3)	kg	13000

I dette skema er inkluderet vægten af RENAULT TRUCKS optioner, sprinklervæske samt føreren (75 kg)

For at opretholde en behagelig kørsel (styrbarhed, bremsning) for køretøjerne under alle belastnings- og kørselsforhold, når køretøjet er opbygget, skal følgende minimale akseltryk foran overholdes: 3.500 kg

Maks. hældning ved kørsel med last 16 %



Telefon:
Fax:
www.renault-trucks.com



LÆNGDER

Akselafstand		mm	4,100
Opbygningslængde	min (Wmin / BEP L105)	mm	6195
	maks. (Wmax / BEP L105)	mm	6195
Udhæng for	(H / BEP L016)	mm	1420
Førerhusindgang	(B / BEP L102)	mm	365
Akselafstand	(F / BEP L011)	mm	4100
Teknisk akselafstand	(F' / BEP L015)	mm	4100
Udhæng bag	Chassis, samlet (BEP L017)	mm	2181
Totallængde chassis-førerhus	(A / BEP L001)	mm	7701
Lastens tyngdepunkt	Min. (Ymin / BEP L104)	mm	638
	maks. (Ymax / BEP L103)	mm	638
Billængde minimum (Z)	(Zmin / BEP L001)	mm	7980
Bilens maksimale længde (Z)	(Zmax / BEP L001)	mm	7980
Udhæng bag opbygning	mini (Xmin / BEP L017)	mm	2460
	maks. (Xmax: BEP L017)	mm	2460

HØJDER

Akselafstand		mm	4,100
Taghøjde / ubelastet fra vej	(O)	mm	2850
Maks. udvendig højde uden last	(BEP H001)	mm	2879
Vangehøjde	(BEP H032)	mm	300
Frihøjde med last	for (U1 / BEP H015)	mm	226
	bag (U3 / BEP H016)	mm	242
Højde over jorden/over vange ved forakslen	uden last (H1 / BEP H035)	mm	993
	belastet (H1 / BEP H036)	mm	980
Højde over jorden/over vange ved drivakslen	uden last (H2 / BEP H037)	mm	1000
	belastet (H2 / BEP H038)	mm	977
Højde over jorden/over vange for enden bag	uden last (HN)	mm	1004
	med last (HN)	mm	976

BREDDE

Akselafstand		mm	4,100
Maks. førerhusbredde	(BEP W002)	mm	2500
Rammebredde	for (BEP W035)	mm	1082
	bag (BEP W036)	mm	852
Baghjulsbredde	Bagaksel 1 (V3 / BEP W003.2)	mm	2518
Sporvidde	for (V1 / BEP W013.1)	mm	2109
	bag 1 (V2 / BEP W013.2)	mm	1854

Diverse

Akselafstand		mm	4,100
Vangetykkelse	(BEP W034)	mm	8
Drejeradius	mellem fortove	mm	7394,5
	overalt (BEP W012)	mm	8050



Telefon:
Fax:
www.renault-trucks.com



MOTOR Z.E.

To synkron vekslestrømsmotorer
Teknologi permanente magneter med høj effekttæthed
Frostvæske: -40 grader C.

ENERGIKILDE

E-TECH traktionsbatterier litium-ion, 265 kWh, 600 V
Fire sæt batterier à 66 kWh, placeret mellem akslerne
NMC-celler (nikkel, mangan, kobolt)
Væskekøling

STRØMFORSYNING

Ladestik, kompatibelt med type 2 og CCS Combo 2.
Til opladning i mode-2, 3, 4 (fra 22 til 150 kW)
Køretøjet er kompatibelt med DC-opladere med højere effekt, men begrænser effekten til 150 kW.
Intelligent mode-2 ladekabel (22 kW) 380 V - 32 A, Længde 7,5 m
Ladekabel
Længde 8 m



MOTOR Udstyr

Uden kraftudtag på motor.
Hastighedsbegrænser (90km/t)
Hastighedsbegrænsning kunde til 88 km/t

GEARKASSE

Reduktionsgear med 2 fremad og 1 bak

RETARDER

El-motor anvendt som retarder og energiopsamler

KRAFTUDTAG

Elektrisk kraftudtag: el-motor forsynet fra køretøjets 600 V-net
Moment: 286 Nm kontinuert / 530 Nm ved spidsbelastning
Nominel hastighed 2450 o/min / Maks. hastighed 3790 o/min
Udtag: direkte pumpemontering (DIN5462/ISO7653).
Uden kraftudtag på gearkasse.

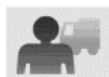

STYRETØJ

Elektrisk styrehus
Højrekørsel

FORAKSEL

Foraksel kapacitet: 8,0 t

DÆK OG FÆLG

Dimension 385/65 + 315/80 R22,5
Profil B. DURAVIS R-STEER 02 / R-DRIVE 02
Aluminiumsfælg: ALCOA Dura-Bright.
Hjultilt beskyttere og navkapsler i stål til forhjul
Uden reservehjul.

BAGAKSEL

Trækaksel P13170 enkelt reduktion
Integreret differentialespærre
Bagakseltryk (maks. teknisk): 13 t
Drivakseludveksling 5,29:1
Motoromdrejningstal ved 90 km/t: 0 o/min

Driftsbremse:

Bremsesystem med to uafhængige kredsløb.
Skivebremser på alle hjul
En elektrisk spiralluftkompressor uden smøring og væskekøling
Støvbeskyttelse på baghjulsbremser
Elektronisk styring af luftproduktion med APM (Air Product Management)
Lufttørrer med filterpatron, optimering med forebyggende serviceeftersyn
Gummiskruer lufttanke
Uden bremseanordning påhængsvogn.

EBS:

ABS-bremsesystem
Anti-hjulspin (ASR)
Drag torque control (kontrol af moment ved nedgearing)
Udligning af slitage på bremseklodser (skiver)
Sammenkobling af retardere og hjulbremser
Styring af differentialets tilkobling (hvis monteret) ved en hastighed <10 km/t (4x2)
Assistance til start på skråninger (Hill Start Aid)
Advarsel om bremseydelse
Kontrol af kørselsretning og anti-væltningssystem ESC (Elektronisk stabilitetskontrol)
Test af anhængertræk
Assistance til nødbremssning (AFU)

Parkeringsbremse:

Tryklufsstyring, blokering med fjeder cylindre på baghjul
Parkeringsbremseventil.

Indstillinger:

Automatisk bremsejustering.

Telefon:
Fax:
www.renault-trucks.com

Nødbremse:

Sikret via de to uafhængige kredse i hovedsystemet.

FØRERHUS**Udvendigt på førerhus:**

Day cab

Førerhusets stålplader er elektrogalvaniserede og behandlet med kataforese.

Førerhusfarve: Sort RAL 9005

teknisk kode: 00699

Sort dataskilt med Elektrisk-mærkning

Smudsafvisere.

4-punkts luftaffjedret kabine med trimkontrol

Hydraulisk tipning af førerhus.

Opvarmede sidespejle, med elektrisk betjening.

Sidespejle til samlet opbygningsbredde 2,550 m

Frontspejl sammenklappeligt

Lufthorn

Beskyttelse mod opsprøjt af vand på forskærme

Udvendig solskærm

Lamelleret frontrude med rudevarme

Tonet bagrude

Visionsdør i passagerside med tonet rude foruden

Forberedt til tagbøjle.

INDVENDIGT:

Instrumentpanel med mousse-overflade

Tre solskærme på forrude

Forberedt til 24 volt udtag i skab.

Uden bakkamera

Digital fartskriver DTCO 4.0

Manuelt betjent luftindtag i taget

Luftaffjedret COMFORT førersæde med lændestøtte, opvarmet sæde og ryglæn, regulerbar sædedybde og integreret sikkerhedssele

Armlæn chauffør

Røde sikkerhedsseler

Påmindelse sele spændt

Luftaffjedret passagersæde med sikkerhedssele

Opbevaringsplads på motortunnel med flere rum, inklusive et 24 V-udtag (volumen: 31 liter på T, C, K; 15 liter på D, D Wide, C 2,3 m)

Trykluftpistol i førerhus

Blæserudtag på midterkonsol

Standard motortunnel

Forsinket slukning af kabinebelysning

glidesolskærm i førersiden

2 knager på bagsiden

Førstehjælpkasse

Elektriske rudeoptræk

Aircondition

Instruktionsbog: Dansk.

Ekstra smartphoneholder

Forberedt for mobil telefon.(Kabel + antenne på taget)

Udstyr ved rattet:

Justerbar læderrat med 4 eger.

Analog og digital radio, format DAB/DAB+

Bluetooth 4.0 til lydstreaming med håndfri funktion og

betjeningsknapper ved rattet

USB-port under radioen

Instrumentpanel:

Tablet-holder i midten med 2 USB-C-porte

Forberedt for mobil telefon.(Kabel + antenne på taget)

12 volt og 24 volt udtag i instrumentpanel, for tilbehør.

Startspærresystem med transponder.

Sammenfoldelig nøgle.

Fjernbetjent centrallås.

3. tændingsnøgle

Fartpilot, der kan justeres med ratknop (ASL)

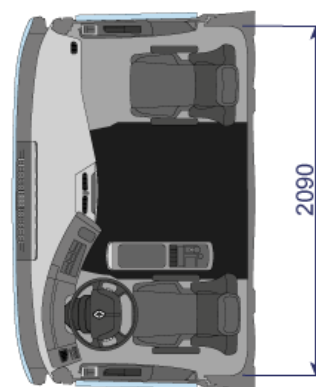

Telefon:

Fax:

www.renault-trucks.com



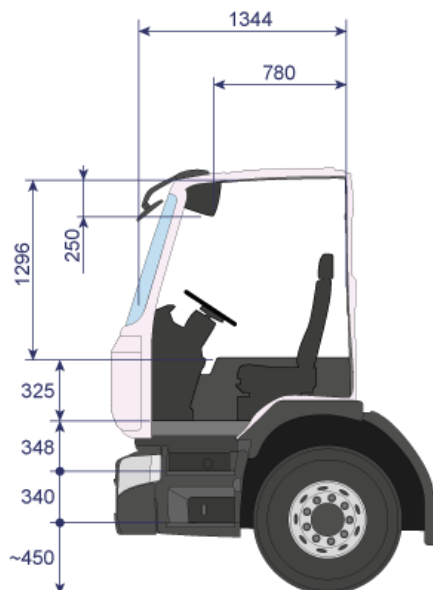

ELEKTRISK UDSTYR

Display på dansk og engelsk
 Ekstra sprog (tysk)
 ODB-stik i kabinen til udlæsning af køretøjets data og diagnostik
[Interface FMS Gateway til flådestyringssystemer](#)
 Vejhjælpsknap for GPS lokation via 24/7
 Telematikboks TGW3 (telematik-gateway) 4G med en antenne, som muliggør abonnement på Optifleet-tjenesterne (Map, Chek, Drive)
 Telenor SIM-kort
 Vejstribealarm
 Automatisk fartpilot (ACC - Adaptive Cruise Control) kombineret med avanceret nødbremsesystem (AEBS)

ELEKTRISK UDSTYR

Batteri kapacitet: 170 Ah.
 Vedligeholdelsesfrie batterier
 Fjernbetjening med hovedafbryderfunktion
 Belysning og signalering i bageste lygter med LED (EØF-standard e2 10113)

CHASSIS

Lak til beskyttelse af chassis, farve grå mineral teknisk kode: 03650
 Standard udhæng, forboringer til opbygger
 Aftagelig trækbolt foran.
 Underkørselsværn for (FUPS - Front Underrun Protection System).
 Underkøringsværn bag. (bagkofanger).
 Bagtravers med forboring til bugserkrog
 Oplukkelige sideskørter med integreret trin.
 Skærme i standardposition.



KOFANGER - TRIN OG BELYSNING

Plastkofanger i 3 dele
[Vipbare, skridsikre trin forrudeadgang](#)
 Adgang til førerpladsen via 2 trin.
 Trimbelysning.
 Lygtejustering
 Kørelys
 Tågeforlygter.
 Integreret lygtevask

AFFJEDRING

Forakselaaffjedring

Luftaffjedret foraksel.
 Forstærket krængningsstabilisator

Bagakselsaffjedring

Luftaffjedring.
 Krængningsstabilisator
 Fjernbetjening af affjedring - 2 kanaler.

STANDARDUDSTYR

[Forlænger oppumpning](#)
 Sikkerhedsvest.
 1 advarselstrekant.
 Bakalarm.
 Kapacitet sprinklerbeholder 12 l

OPBYGNING

Fikseringskonsoller foran og bag
 Væggennemføring i kabine til opbygger.
 Sidemarkeringslygter med orange LED med refleks
[BBM - Bodybuilder Module til opbyggere \(kommunikation via bilens CAN bus - diverse signaler til/fra bilens styring\)](#)
 Styring af affjedring for opbygger:
 Niveauregulering af luftaffjedring kan stoppes. Anvendes f.eks. ved anvendelse af støtteben til kran.
 Knæfunktion kan aktiveres.
[Elektrisk forberedelse til løftebagsmæk](#)
[Forberedelse, elektrisk, kran](#)

SERVICE

Optifleet:

OptiFleet Check: rapporter med tekniske data til opfølgning på forbrug pr. køretøj og chauffør. 5 års forudbetalt abonnement
 OptiFleet Map+: geolokalisering af køretøjet, geohegn og analyse af ruter, 5 års forudbetalt abonnement

Telefon:
 Fax:
www.renault-trucks.com



Tilbud sammendrag

Prisliste N°		DK RTG 46.1	
Køretøjstype	Antal biler	Kommentarer	
D WIDE Z.E. P4x2	1		

BILENS DEFINITION

Køretøj	D WIDE Z.E. P4x2
Akselafstand	Akselafstand 4.100
Akseludveksling	AKSELUDVEKSLING 5,29
TILLADT TOTALVÆGT	Tilladt totalvægt 18 t
VOGNTOGSTOTALVÆGT	VOGNTOGSTOTALVÆGT 18 T (ZE)
Farve	SORT (00699) RAL 9005
Dæk	B. DURAVIS R-STEER 02 / R-DRIVE 02 385/65 + 315/80 R22,5

PRIS FOR CHASSIS OG RENAULT TRUCKS OPTIONER

Beskrivelse
Basispris
385/65 + 315/80 R22,5
4 - PUNKT LUFT KABINEAFFJEDRING
ALU FÆLGE ALCOA DURA
B. DURAVIS R-STEER 02 / R-DRIVE 02
BAGRUDER
EKSTRA NØGLE
ELEKTRISK FORBEREDELSE TIL KRAN
EL-FORBEREDELSE TIL BAGSMÆK
FMS GATEWAY
FORB. FOR SKILTEMONT. PÅ TAGET
FORBEREDT FOR 24V
FORBEREDT FOR KALDERADIO/TELEFON
FORBINDINGSKASSE
HASTIGHEDSBEGRÆNSNING KUNDE 88 km/t
KRAFTUDTAG 280 NM (DIREKTE MONTERING)
LUFTAFFJEDRET PASSAGERSÆDE
LUFTSLANGE I FØRERHUS
MED SLANGE TIL OPPUMPNING
N = 2045 mm
PÅMINDELSE SELE SPÆNDT
SKRIDSIKKERT TRIN
SORT (00699) RAL 9005
STØVBESKYTTELSE BAGHJULSBREMSE
UDEN CIGARETTÆNDER
UDTAG TIL OPBYGGER OG BBM
UDVENDIG SOLSKÆRM
Dalby kroghejs XHM3 14-4200 PA + lys og lygter samt trådløs fjernbetjening



Telefon:
Fax:
www.renault-trucks.com



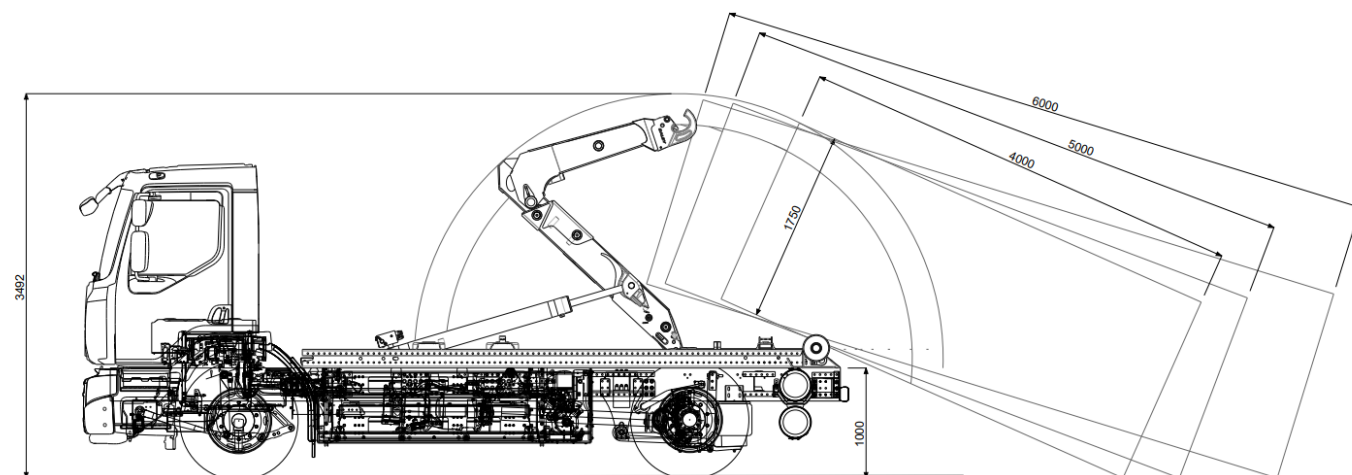

Telefon:
Fax:
www.renault-trucks.com

