

ORDREBEKRÆFTELSE

PARIS EDITION

Med attention til:

APRIL 2023



TAK FOR DERES INTERESSE FOR
RENAULT T HIGH T6X2 PUSHER 13L E6 **PARIS EDITION**

DK - RTG,46.1
 Modelkode : 10XC036STPUS
 Redigeringsdato: 20-09-2022
 Dato for seneste opdatering: 20-09-2022
 Tabelnr.: 7256091 fra 20-09-2022

RENAULT TRUCKS T HIGH T6X2 PUSHER 13L E6 - Tilladt totalvægt 26 t / VOGNTOGSTOTALVÆGT 50 T

RENAULT TRUCKS

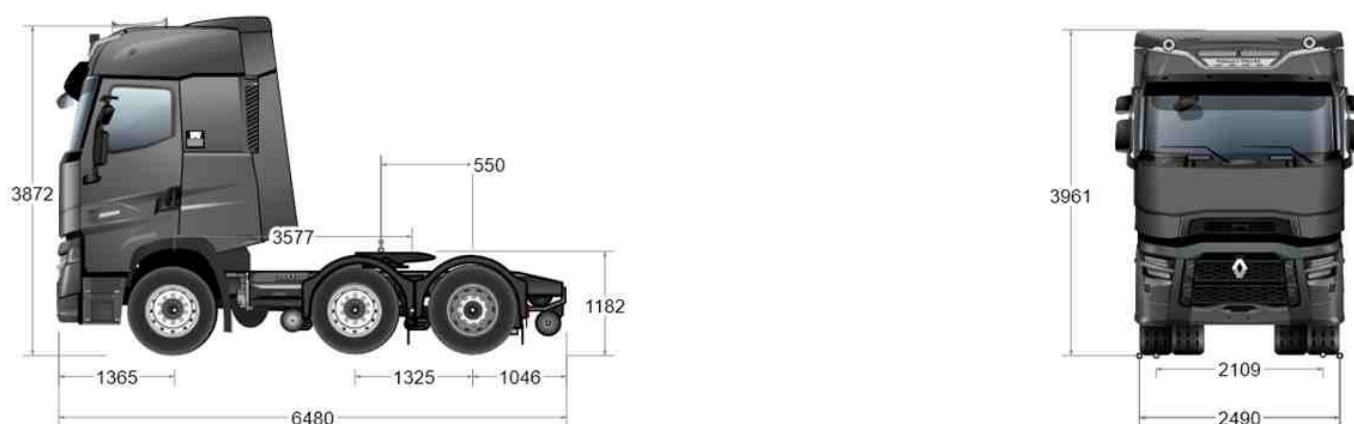

VÆGT

Akselafstand		mm	4,100
Maks. vægt indregistreret	Total (vogntogtotalvægt)	kg	26000
Nyttelast	(C)	kg	16920
Chassis + kabine vægt	total	kg	9080
	forakselgruppe (aksel på jorden)	kg	5774
	bagakselgruppe (aksel på jorden)	kg	3306
Maks. vægt indregistreret	Foraksel 1	kg	8000
	bagaksel 1	kg	7500
	bagaksel 2	kg	11500
Maks. teknisk vægt	samlet (Coc: 16.1)	kg	27000
	forakselgruppe (Coc: 16.3)	kg	8000
	bagakselgruppe (Coc: 16.3)	kg	19000

I dette skema er inkluderet vægten af RENAULT TRUCKS options, opfyldning med urinstof, olie, sprinklervæske og kølevæske til 100 %, brændstofniveau fyldt op til 90 %, samt føreren (75 kg)

For at opretholde en behagelig kørsel (styrbarhed, bremsning) for køretøjerne under alle belastnings- og kørselsforhold, når køretøjet er opbygget, skal følgende minimale akseltryk foran overholdes: værdi, der svarer til 26 % af køretøjets egenvægt i køreklar stand (fører uden passager)

LÆNGDER

Akselafstand		mm	4,100
Udhæng for	(H / BEP L016)	mm	1365
Akselafstand	(F / BEP L011)	mm	4100
Teknisk akselafstand	(F' / BEP L015)	mm	3577



Mobiltelefon:

Telefon:

Fax:

www.renault-trucks.com



Akselafstand	Aksel 2-3 (BEP L012.2)	mm	1325
Udhæng bag	Chassis, samlet (BEP L017)	mm	1046
Totallængde chassis-førerhus	(A / BEP L001)	mm	6480

HØJDER

Akselafstand		mm	4,100
Taghøjde / ubelastet fra vej	(O)	mm	3872
Maks. udvendig højde uden last	(BEP H001)	mm	3961
Vangehøjde	(BEP H032)	mm	266
Frihøjde med last	for (U1 / BEP H015)	mm	223
	bag (U3 / BEP H016)	mm	215
Højde over jorden/over vange ved forakslen	uden last (H1 / BEP H035)	mm	965
	belastet (H1 / BEP H036)	mm	914
Højde over jorden/over vange ved drivakslen	uden last (H2 / BEP H037)	mm	956
	belastet (H2 / BEP H038)	mm	935

TRÆKKROG

Akselafstand		mm	4,100
Drejekreds	(BEP L078)	mm	
Sættevognsskammelhøjde over jorden	uden last (BEP H076)	mm	1182
	belastet (BEP H078)	mm	1157
Sættevognsskammelposition	anbefalet af producent (Y / BEP L076)	mm	550
	Min. (YMIN / BEP L077)	mm	550
	Midterposition 1	mm	500
	Midterposition 2	mm	450
	Maks. (YMAX / BEP L075))	mm	1100

BREDDE

Akselafstand		mm	4,100
Maks. førerhusbredde	(BEP W002)	mm	2534
Rammebredde	for (BEP W035)	mm	1080
	bag (BEP W036)	mm	852
Baghjulsbredde	Bagaksel 1 (V3 / BEP W003.2)	mm	2490
	Bagaksel 2 (V5/BEP W003.3)	mm	2518
Sporvidde	for (V1 / BEP W013.1)	mm	2109
	bag 1 (V2 / BEP W013.2)	mm	2104
	bag 2 (V4 / BEP W013.2)	mm	1854

Diverse

Akselafstand		mm	4,100
Vangetykkelse	(BEP W034)	mm	8
Drejeradius	mellem fortove	mm	6593
	overalt (BEP W012)	mm	7200



Telefon:
Fax:
www.renault-trucks.com



MOTOR PÅ 13

TURBOCOMPOUND-MOTOR

Turbocompounden omvender den varme, som ellers ville være gået tabt, og omdanner energien fra udstødningsgassen til mekanisk energi, som leveres til krumtapakslen og derved øger motorens drejningsmoment.

Maks. effekt: 360 kW fra 1250 til 1600 o/min.

Maks. moment: 2700 Nm fra 900 o/min. til 1250 o/min.

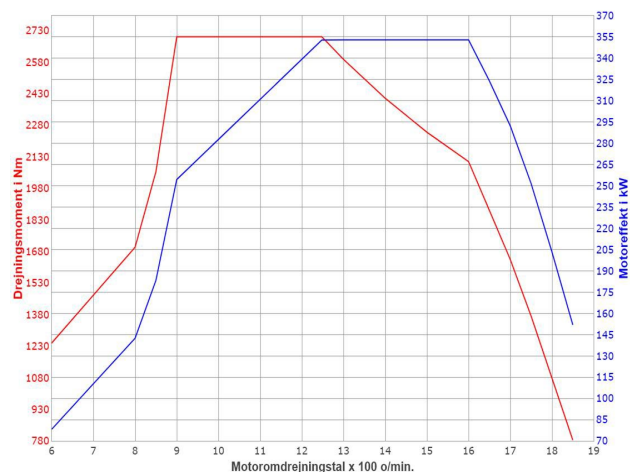

6-cylindret diesel rækkemotor - common rail
højtryksindsprøjtning (2000 bar) - 24 ventiler - overliggende
knastaksler, taktstyring bag
Højtryk fra tre pumper på indsprøjtningdysehus.
Boring 131 mm - slaglængde 158 mm - cylindervolumen 12,8
l

Elektronisk styret blæser
Trykladning med turbo
Omdrejningsretning (set fra gearkasse): mod uret
Oliefilter med additiv
Olieskiftinterval op til 100.000 km
Antiforureningsniveau CEE EURO 6
Kompakt efterbehandlingssystem (katalysator,
dieselpartikelfilter og SCR)
Frostvæske
Automatisk regenerering af partikelfilter
Støjstandard R51.03



Telefon:
Fax:
www.renault-trucks.com



MOTOR UDSTYR

Power-tilstand spærret efter passage af speederpedalens modstandspunkt

Delvis recirkulation af oliedampe, komplet (halvt lukket kredsløb)

Koldstartsanordning med forvarmning af indsugningsluft
Uden kraftudtag på motor.

Hastighedsbegrænser (90km/t)

KOBLING

Enkeltpladekobling, diameter 430 mm

GEARKASSE

Optidriver AT 2812 gearkasse (14,94 - 1) med automatisk kobling. Hus i aluminium.

Maks. effekt 2800 Nm, 12 fremadgående gear og 3 bakgear. Valg af betjeningsstilstand på rattet (automatisk/manuel) via gearvælgeren.

Strategi for gearskift Optivision Map Based for FUEL ECO (forventning af topografi og centraliseret datalagring).

Aluminiumshus geardobler

Oliekøler til gearkasse olie/vand

RETARDER

OPTIBRAKE+ (effekt 430 kW ved 2300 o/min.):
en kombination af udstødningsbremse og
ventilkompressionsbremse koblet sammen med driftsbremsen

KRAFTUDTAG

Uden kraftudtag på gearkasse.

STYRETØJ

Hydraulisk servostyring med pumpe

Styretøjsudveksling 20:1 - Ratdiameter 460 mm

Højrekørsel

FORAKSEL

Vedligeholdelsesfri akseltap

Foraksel kapacitet: 8,0 t

BAGAKSEL

Løftbar bagaksel

Aflastning af drivakseltryk op til 13 t

Placering af bagakslen: Foran trækakslen.

DÆK OG FÆLG

Dimension 385/55 + 315/70 R22,5

Profil C. EFFICIENT PRO S/D

Aluminiumsfølge: ALCOA Dura-Bright.

Overvågning af dæktryk ISO_11992-kompatibel

Forkromede hætter til forkromede hjulmøtrikker

Uden reservehjul.

BAGAKSEL

Trækaksel P13180-60TON

Integreret differentialespærre

Bagakseltryk (maks. teknisk): 19 t

Bagakseltryk 7,5 t - 11,5 t

Drivakseludveksling: 2,47

Motoromdrejningstal ved 90 km/t: 0 o/min

Driftsbremse:

Luftkompressor 870 l/min.

Bremsesystem med to uafhængige kredsløb

Bremsesystem med ventilerede skiver

Elektronisk styring af luftproduktion med EACU (Electronic Air Control Unit)

Lufttørrer med filterpatron, optimering med varsling af serviceeftersyn.

Trykluftkompressor, kan udkobles

Lufttanke, aluminium.

Bremseanordning for påhængsvogn med 2 ledere med ISO-koblinger, automatisk (rød), manuel (gul).

lang el-ledning med 15-polet stik og to 7-polede stik (24N, 24S)

Konnektorer til sættevogn vendt nedad

Inaktivt stik til el-ledninger på DFR

Anhængerbremsesystem bag førerhus

EBS:

ABS-bremsesystem

Anti-hjulspin (ASR)

Harmonisering af bremse mellem trækker og anhænger

Udligning af slitage på bremseklodser (skiver)

Sammenkobling af retardere og driftsbremser

Styring af differentialets tilkobling (hvis monteret) ved en hastighed <10 km/t (4x2)

Assistance til start på skråninger (Hill Start Aid)

Advarsel om bremseydelse

Kontrol af kørselsretning og anti-væltningssystem ESC (Elektronisk stabilitetskontrol)

Test af anhængertræk

Assistance til nødbremse (AFU)

Parkeringsbremse:

EPB (elektronisk parkeringsbremse) automatisk parkeringsbremse, bremsesikring med fjedercylindre

Indstillinger:

Automatisk bremsejustering.

Nødbremse:

Sikret via de to uafhængige kredse i hovedsystemet.



Telefon:
Fax:
www.renault-trucks.com



SIKKERHED

Bakkameraet er monteret på galge

Dette kamera aktiveres automatisk ved indkobling af bakgearet og udsender et billede i realtid, som vises på Roadpad-skærmen.

Desuden er der monteret et sidekamera (Brigade) fra fabrikken på hjørnebeslaget på den forreste kofanger i passagersiden.

Dette kamera aktiveres automatisk ved aktivering af blinklysene i passagersiden og udsender et billede i realtid, som vises på Roadpad-skærmen.

Disse kameraer kan også aktiveres manuelt via berøringsskærmen.



FØRERHUS

Udvendigt på førerhus:

High Sleeper cab

Førerhusets stålplader er elektrogalvaniserede og behandlet med kataforese.

Førerhusfarve: Metalgrå Axial

teknisk kode: (01677)

Komplet gulvmåtte



Sort dataskilt med Turbo Compound-mærkning



Smudsbeskyttende, aerodynamiske spoilere på forlygterne

Tilpasning: tagbøjle med LED-lygter



Telefon:
Fax:
www.renault-trucks.com





4-punkts luftaffjedret kabine med trimkontrol
 Førerhus tip, elektrisk
 4 sideskabe, hvoraf 1 er tilgængeligt inde fra førerhuset
 Opvarmede sidespejle, med elektrisk betjening.
 2 vidvinkel spejle.
 Nærzonespejl.
 Sidespejle til samlet opbygningsbredde 2,550 m
 Frontspejl sammenklappeligt
Tryklufthorn på taget (erstatte det elektriske horn).
LAMINEREDE SIDERUDER
 Beskyttelse mod opsprøjt af vand på forskærme
Fast tagspoiler
Sidespoilere (2 åbninger)
 Forlængelse af dør (trinafdækning)



Finish udv. dele i førerhusfarve
 stor udvendig solskærm
 Tonet frontrude.

INDVENDIGT:

Indvendig finish førerhus - Carbon

Performance overskab i tag, 4 opbevaringsrum med låger, det ene kan aflåses, 1 opbevaringsrum med net, 4 ISO-moduler
 Skuffe XL + flaskeholder (flaske 1,5 l) + papirkurv (3,2 l)

Elektrisk solskærm på forrude, manuel på fører- og passagersideruder

- berøringsfølsom 7" farvemultimedieskærm -

Forberedelse til kameraer

Forberedelse tv-antenne

Digital fartskriver DTCO 4.0

Uden fartskriverkalibrering

24 V-stikkontakt i overskab

Tilpasning: standardhøjtalere udskiftet med højtalere af mærket FOCAL+

Bashøjtaler IBUS 2. 1 under passagersædet og forbedret isolation af dørene.

Denne tilpasning kræver også varianten med lamelruder og forstærket varmeisolation.



Telefon:
 Fax:
www.renault-trucks.com



Elektrisk tagluge, betjenes fra førerpladsen eller hvilepladsen
Fluenet på ventilationsluge

LUKSUSFØRERSÆDE:

Lodret regulerbar støddæmpning
Hældning af sædebund
Justerbar i længden og højden
Aftageligt betræk
Justerbar nakkestøtte
Funktion til hurtig sænkning af sædet med lagring af højdeindstillingen
Indstilling af sæderyggens sidestøtte
Indstilling af sædebundens sidestøtte
Justerbar lændestøtte
Udvidelig sædepude
Varmesystem (førersæde)
Ventilation (førersæde)
Funktion til låsning af førersædets affjedring
To førerarmlæn
Røde sikkerhedsseler
Påmindelse sele spændt
Hældningsindstilling
2 armlæn
To passagerarmlæn
Indtræk i læder og stof



Underkøje Sérénité længde 2018 mm, bredde 670 mm (790 mm mellem sæderne), madrastykkelse 170 mm

**Overkøje foroven, som kan omdannes****Overmadras (med formhukommelse)****Udtag luftpistol****Luftslange med luftpistol**

Skuffe XL + flaskeholder (flaske 1,5 l) + papirkurv (3,2 l)
Drejeknap til kontrol af indvendigt kabinelys (aktivitet / hvile / natkørsel), indstilling af lysstyrke
Læselampe på overskab
Direkte og indirekte kabinelys med lysdioder
Rød natbelysning i tre rækker i overskab
Forsinket slukning af kabinebelysning
Fleksible lamper med lysdioder i køjeområdet
Fjernbetjening af komfortfunktioner i køjeområdet med integreret display
12 V- OG 5 V-stik (køje)
40 l køleskab i centralt opbevaringsrum under sæde, støjsvag med termostat og styring af køretøjets batterier
2 bagagerum under køje, det ene tilgængeligt indefra og udefra
Rudeoptræk med enkelttryk
Uafhængig førerhusvarme 9 kW (luft/kølevæske fra motoren).
Ventilation via klimaanlæggets luftdyser.
Ekstra varmeisolering
Komfort aircondition med elektronisk regulering og optimering af kompressor



Telefon:
Fax:
www.renault-trucks.com

Luftfiltrering førerhus
 Uden aircondition med standset køretøj
 Instruktionsbog: Dansk.
 4 højttalere + 2 diskant højttalere
Rød sadelmagerstikning på rattet



Udstyr ved rattet:

Ultimate læderrat

Styring af OPTIDRIVER
 Betjening af retarder og OPTIBRAKE til højre
 3-trins ratstamme



ROADPAD +:

- specifikt TOM TOM-navigationsystem til lastbiler
- FM-radio, DAB+
- USB-stik og jackstik
- dobbelt Bluetooth-forbindelse

Instrumentpanel:

PANORAMIC instrumentbræt

Drejebord i passagersiden (42x30)

7" HD farveskærm

12 volt og 24 volt udtag i instrumentpanel, for tilbehør.

Startspærresystem med transponder.

Start vha. knap

ECO-fartpilot med Optiroll og Smart Torque.

Power-tilstand spærret efter passage af speederpedalens modstandspunkt

Uden Eco Off-kontakt

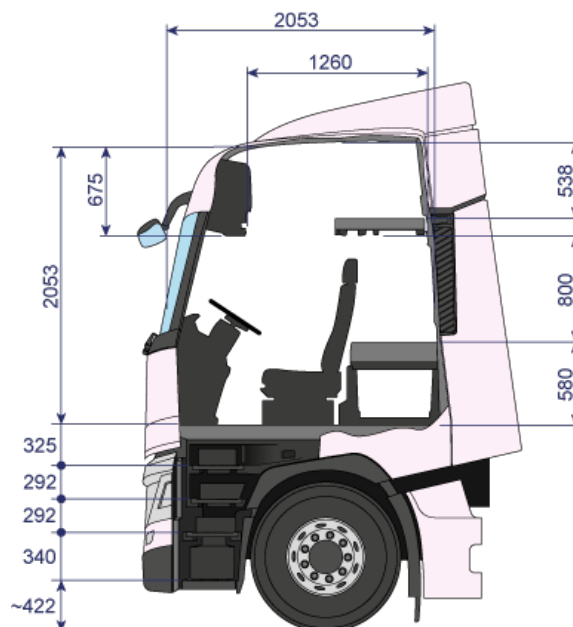
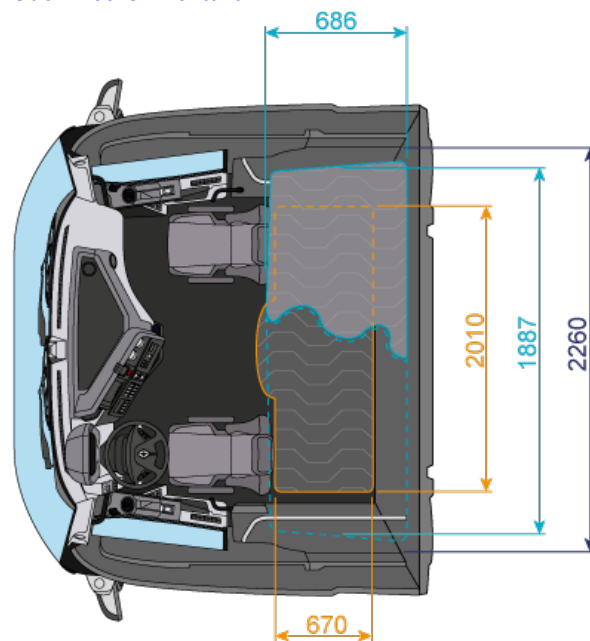

Telefon:
 Fax:
www.renault-trucks.com



ELEKTRISK Udstyr

Display på dansk og engelsk
 Ekstra sprog (tysk)
 ODB-stik i kabinen til udlæsning af køretøjets data og diagnostik
[Aksellastindikator](#)
 Vejhhjælpsknap for GPS lokation via 24/7
 Telematikboks TGW3 (telematik-gateway) 4G med en antenne, som muliggør abonnement på Optifleet-tjenesterne (Map, Chek, Drive)
 Telenor SIM-kort
 Vejstribealarm
[Automatisk fartpilot \(ACC - Adaptive Cruise Control\) kombineret med avanceret nødbremsesystem \(AEBS\)](#)

ELEKTRISK Udstyr

Batterier i overhæng bag
 Batterier AGM 210 Ah
 Vedligeholdelsesfrie batterier
 Fjernbetjening til hovedafbryder
 Automatisk skift til standby af elektrisk kredsløb
 Ladestandsindikator for batterier
 Generator 150 A
 Uden beskyttelse på baglygter
[Belysning og signalering i bageste lygter med LED \(EØF-standard e2 10113\)](#)

CHASSIS

Lak til beskyttelse af chassis, farve grå mineral teknisk kode: 03650
 Aftagelig trækbolt foran.
 Underkørselsværn for (FUPS - Front Underrun Protection System).
 Forstærket gearkassetravers
 Bagtravers med forboring til bugserkrog
[Montering glidende medium sættevognsskammel, trykluft, H=50 mm](#)
 Jost sættevognsskammel pladejern JSK 36D (plade), 2", D 152 kN
[Skammelposition: Y = 650 mm](#)
[Lak på udstødning i førerhusets farve](#)



Platform bag.
 Extension de passage de roue
 Kompakt luftfiltrering til vejkørsel
 Bagskærme med stænklapper
 Skærme i standardposition.
 Udstødning indvendigt i chassis.

KOFANGER - TRIN OG BELYSNING

[Plastkofanger uden spoiler](#)
 Vipbart trin i kølerkappe for adgang til forrude
 Adgang til førerpladsen via 4 trin
 Trinbelysning
[Hjørner, kofanger og trinbræt lakeret i samme farve som vogn](#)
[Kølegrill lakeret i samme farve som vogn.](#)
[Udstødnings cover lakeret i samme farve som vogn](#)



Telefon:
 Fax:
www.renault-trucks.com



Kørellys med lysdioder
Forberedelse lysrampe på tag
 Arbejdslygte med hvidt LED-lys (850 lm)
 Tågeforlygter.
 Kurvelys (Fixed Bending Lights)
 LED-forlygter bestående af 2 moduler med 5 celler:
 - 1 modul med tre celler til fjernlyset (1.450 lumen)
 - 1 modul med to celler til nærlyset (700 lumen)
 Blinklygter og kørellys styres af en tofarvet LED-lysstrimmel med høj lysstyrke
 Forberedt til rotorblink.
Integreret lygtevask

AFFJEDRING

Foraksellauffjedring

Forreste 2-bladede parabelfjedre
Tilpasning "Luftaffjedring foraksel"
 Krængningsstabilisator

Bagaksellauffjedring

Luftaffjedring
 Fjernbetjening af affjedring - 2 kanaler.

BRÆNDSTOFTANK

Hovedtank og ekstratank, aluminium.
Tank 550 liter (D710) til venstre med indstigningstrin
 Forvarmer brændstoffilter
 Brændstof forfilter forstærket med vandudskillere (R90). Styling af udluftning på instrumentbord.

R1	R2	R3	1	2	3	4	5	6	7	8	9	10	11	12
17.49	13.73	4.02	14.94	11.73	9.04	7.09	5.54	4.35	3.44	2.70	2.08	1.63	1.27	1.00

Fabrikanten forbeholder sig ret til at ændre ovennævnte specifikationer uden varsel.
 Dokumentet er ikke kontraktligt forpligtende.
 For opbygninger refereres til vore tegninger.

AdBlue

AdBlue-beholder 64 liter i chassisramm, højre.

STANDARDUDSTYR

Kabinetilbehør.
 1 advarselstrekant.
 Kapacitet sprinklerbeholder 12 l

OPBYGNING

Væggennemføring i kabine til opbygger.
Forberedelse læsselys bag
 Sidemarkeringslygter med orange LED med refleks
 Grænseflade til opbyggertilslutninger og BBM-modul (Body Builder Module) – Høj
 Elektrisk grænseflade på chassis

SERVICE

Optifleet:

Forberedelse til månedlig OptiFleet Check: rapporter med tekniske data til opfølgning på forbrug pr. køretøj og chauffør. Tjenesten aktiveres på anmodning mod månedligt abonnement
 Forberedelse til månedligt OptiFleet Map: geolokalisering af køretøjet, geohegn og analyse af ruter. Tjenesten aktiveres på anmodning mod månedligt abonnement

GEAR



Telefon:
 Fax:
 www.renault-trucks.com



Med attention til:

Konfigurationsdato: 20-09-2022

Tilbud sammendrag

Prisliste N°		DK RTG 46.1
Køretøjstype	Antal biler	Kommentarer
T HIGH T6X2 PUSHER 13L E6	1	

BILENS DEFINITION

Køretøj	T HIGH T6X2 PUSHER 13L E6
Akselafstand	Akselafstand 4.100
Akseludveksling	DRIVAKSELUDVEKSLING 2,47
TILLADT TOTALVÆGT	Tilladt totalvægt 26 t
VOGNTOGSTOTALVÆGT	VOGNTOGSTOTALVÆGT 50 T
Farve	METALGRÅ AXIAL (01677)
Dæk	C. EFFICIENT PRO S / D 385/55 + 315/70 R22,5

PRIS FOR CHASSIS OG RENAULT TRUCKS OPTIONER

Beskrivelse
Basispris
2 ARMLÆN CHAUFFØR
2 FLEKSIBLE LAMPER (LED)
2 LUFTHORN PÅ TAG
2 PASSAGERARMLÆN
385/55 + 315/70 R22,5
ADBLUE-TANK 64L
ADBLUE-TANK POSITION CHASSIS RAMME
AFLASTNING AF DRIVAKSELTRYK MAX 13T
AFSTANDSREG. (ACC) + AEBS
ALU FÆLGE ALCOA DURA
BAGLYGTER MED LED LYSDIODER
BELYSNING FØRERHUS, NAT + INDIREKTE
BRÆNDSTOFTANK VENSTRE 550 L (D710) + TRIN
BUNDKAR I KOMPOSITMATERIALE
BV OPTIDRIVER AT 2812
DE13 TC - 2700 Nm - 480 hk - E6
DREJELIGT BORD INSTRUMENTPANEL
PASSAGERSIDE
DRIVAKSEL P13180 – 60TON
DRIVAKSELUDVEKSLING 2,17
DØRTÆRSKEL METAL
ECO CRUISE + OPTIROLL + SMART TORQUE
EKSTRA EL-LEDNING 15 => 2X7
FAST TAGSPOILER
FORAKSELTRYK 8000 KG
FORBEREDELSE LYGTESKINNE PÅ TAG
FORBEREDELSE LYS LÅSTRUM BAG
FORBEREDELSE TIL BAKKAMERA
FORBEREDELSE TIL TV
METALGRÅ – AXIAL (01677)
HØJDE AF CHASSISRAMME 266 mm
HØJDE SÆTTEVOGNSSKAMMEL 175 MM
INDV.FINISH FØRERHUS - CARBON
KNAP TIL BLOKERING AF SÆDEAFFJ. TILSTAND.



Telefon:
Fax:
www.renault-trucks.com



KOFANGER - FULDT LAKERET
KOMFORT AIRCONDITION (ELEKTRONISK)
KOMPLET GULVTÆPPE
KØLESKAB
LAK KØLERGITTER I FØRERHUSES FARVE
LAKERING SPEJLHUSE FØRERHUSFARVE
LAKERING UDSØDNINGSBESKYTTELSE
FØRERHUSFARVE
LAMINEREDE SIDERUDER
LEDNINGSFØRT LED FJERNBETJENNING VED KØJE
LUFTSLANGE I FØRERHUS
LUFTTANKE I ALUMINIUM
LUKSUS FØRERSÆDE
LYD FOCAL PREMIUM VERSION 6.1
LÆDER- OG STOFBETRÆK
MAKS. TEKNISK FORAKSELTRYK 8000 KG
MARKERINGSLYGTER VED BLINKNING
MED LYGTEVASKER
MED. SKAMMELMONTAGE, LUFT-FLYTNING 50 MM
MULTIMEDIESKÆRM
MØTRIKDÆKSEL KROM
OPTIVISION MAP BASED
OVERKØJE KAN OMDANNES TIL OPBEVARING
PASSAGERSÆDE, 2 ARMLÆN
PLASTKOFANGER UDEN SPOILER
PNEUMATISK AFFJEDRING FORAN
POWER-TILSTAND SPÆRRET (automatiseret
gearkasse)
ROADPAD+
RØD STIKNING PÅ RATTET
SELVSTÆNDIGT VARMEAPPARAT FØRERHUS OG
MOTOR
SIDEKAMERA + KAM BAG
SIDESPOILERE (TO ÅBNINGER)
SKRIVEPULT
SOLSKÆRM FOR (E) + BEGGE SIDER (M)
SORT PLADE + MÆRKNING TC
SÆTTEVOGNSSKAMMELPOSITION EFTER
KUNDEVALG
TAGBØJLE MED LED-LYGTER
TOPMADRAS MED FORMHUKOMMELSE
UDEN ECO OFF-KONTAKT
UDEN FORORDNING - UDEN COC
AKSELLASTINDDIKATOR
UDEN REGUL. VÆGT OG MÅL
UDTAG LUFTPISTOL
ULTIMATE LÆDERRAT
VANGETYKKELSE 8 MM
VARME (FØRERSÆDE)
VARMEISOLERING AF FØRERHUS
VENTILATION (FØRERSÆDE)
Y = 650

**OPBYGNING : Alu dørk foran skammel, bag skammel,
på galge, formstøbte sideskørter i glasfiber lakeret i
vogns farve, 1800 Watt inverter, kaffemaskine, 24''
SMART TV, 6 x LED arbejdslys, Nato stik og
spærhaner samt Paris Edition staffing.**



Telefon:
Fax:
www.renault-trucks.com



SALGSOVERSIGT

Kommentarer

Netto salgspris

Servicekontrakt

EXCELLENCE

36mdr. / total 375.000KM :

1.050,00 DKK / MD

36mdr. OPTIFLEET OPKOBLING

Nedsæt driftsomkostningerne med 3 Optifleet moduler:

CHECK (overvågning af forbrug),**MAP** (geolokalisering af dine lastbiler i realtid),**MAP+** (min efter min opdatering)**DRIVE** (download af fartskriverdata)Telefon:
Fax:
www.renault-trucks.com