

# ORDREBEKRÆFTELSE

## PARIS EDITION

Med attention til:

APRIL 2023



*Billede er et modelbillede*

**TAK FOR DERES INTERESSE FOR**  
**RENAULT CP8X4\*4 TRIDEM ROAD 13L E6 PARIS EDITION**

DK - RTG,46.1  
 Modelkode : 30CR036TRI02  
 Redigeringsdato: 12-10-2022  
 Dato for seneste opdatering: 11-10-2022  
 Tabelnr.: 7293293 fra 12-10-2022

## RENAULT TRUCKS CP8X4\*4 TRIDEM ROAD 13L E6 - Tilladt totalvægt 32 t / Vogntogtotalvægt 60 t

### RENAULT TRUCKS

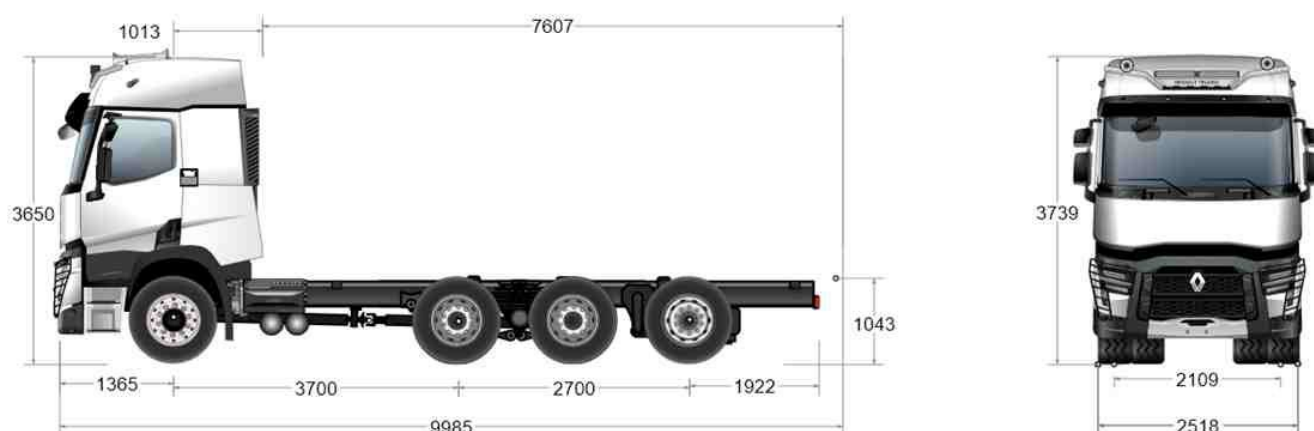

### VÆGT

Akselafstand		mm	3,700
Maks. vægt indregistreret	Total (vogntogtotalvægt)	kg	32000
Nyttelast	(C)	kg	21615
Chassis + kabine vægt	total	kg	10385
	forakselgruppe (aksel på jorden)	kg	5528
	bagakselgruppe (aksel på jorden)	kg	4857
Maks. vægt indregistreret	Foraksel 1	kg	9000
	forakselgruppe	kg	9000
	bagaksel 1	kg	3000
	bagaksel 2	kg	3000
	bagaksel 3	kg	9000
Maks. teknisk vægt	bagakselgruppe	kg	15000
	forakselgruppe (Coc: 16.3)	kg	9000
	bagakselgruppe (Coc: 16.3)	kg	30000
	samlet (Coc: 16.1)	kg	39000

I dette skema er inkluderet vægten af RENAULT TRUCKS options, opfyldning med urinstof, olie, sprinklervæske og kølevæske til 100 %, brændstofniveau fyldt op til 90 %, samt føreren (75 kg)

### LÆNGDER

Akselafstand		mm	3,700
Opbygningslængde	min (Wmin / BEP L105)	mm	7465
	maks. (Wmax / BEP L105)	mm	7607
Udhæng for	(H / BEP L016)	mm	1365



Akselafstand	(F / BEP L011)	mm	3700
Teknisk akselafstand	(F' / BEP L015)	mm	4982
Totallængde chassis-førerhus	(A / BEP L001)	mm	9686
Akselafstand	Aksel 1-2 (BEP L012.1)	mm	3700
	Aksel 2-3 (BEP L012.2)	mm	1350
	Aksel 3-4 (BEP L012.3)	mm	1350
Udhæng bag opbygning	mini (Xmin / BEP L017)	mm	3495
Lastens tyngdepunkt	maks. (Ymax / BEP L103)	mm	237
	Min. (Ymin / BEP L104)	mm	166
Førerhusindgang	(B / BEP L102)	mm	1013
Bilens maksimale længde (Z)	(Zmax / BEP L001)	mm	9985
Billængde minimum (Z)	(Zmin / BEP L001)	mm	9843
Udhæng bag opbygning	maks. (Xmax: BEP L017)	mm	3638

## HØJDER

Akselafstand		mm	3,700
Frihøjde med last	for (U1 / BEP H015)	mm	188
	bag (U3 / BEP H016)	mm	217
Maks. udvendig højde uden last	(BEP H001)	mm	3739
Taghøjde / ubelastet fra vej	(O)	mm	3650
Højde over jorden/over vange ved forakslen	uden last (H1 / BEP H035)	mm	1006
	belastet (H1 / BEP H036)	mm	992
Højde over jorden/over vange ved drivakslen	uden last (H2 / BEP H037)	mm	1043
	belastet (H2 / BEP H038)	mm	1024
Højde over jorden/over vange for enden bag	uden last (HN)	mm	1089
	med last (HN)	mm	1063
Vangehøjde	(BEP H032)	mm	300

## BREDDE

Akselafstand		mm	3,700
Maks. førerhusbredde	(BEP W002)	mm	2526
Rammebredde	bag (BEP W036)	mm	852
	for (BEP W035)	mm	1080
Baghjulsbredde	Bagaksel 1 (V3 / BEP W003.2)	mm	2518
	Bagaksel 2 (V5/BEP W003.3)	mm	2518
Sporvidde	for (V1 / BEP W013.1)	mm	2109
	bag 2 (V4 / BEP W013.2)	mm	1854
	bag 1 (V2 / BEP W013.2)	mm	1854

## Diverse

Akselafstand		mm	3,700
Vangetykkelse	(BEP W034)	mm	13



## MOTOR PÅ 13

**Maks. effekt: 390 kW fra 1431 til 1700 o/min.**

**Maks. moment: 2550 Nm fra 990 o/min. til 1400 o/min.**

6-cylindret diesel rækkemotor - common rail  
højtryksindsprøjtning (2000 bar) - 24 ventiler - overliggende  
knastaksler, taktstyring bag

Højtryk fra tre pumper på indsprøjtningssystem.

Boring 131 mm - slaglængde 158 mm - cylindervolumen 12,8 l

Elektronisk styret blæser

Trykladning med turbo

Omdrejningsretning (set fra gearkasse): mod uret

Oliefilter med additiv

Olieskiftinterval op til 100.000 km

Antiforureningsniveau CEE EURO 6

Kompakt efterbehandlingssystem (katalysator,  
dieselpartikelfilter og SCR)

Frostvæske

Automatisk regenerering af partikelfilter

Støjstandard R51.03 fase 2

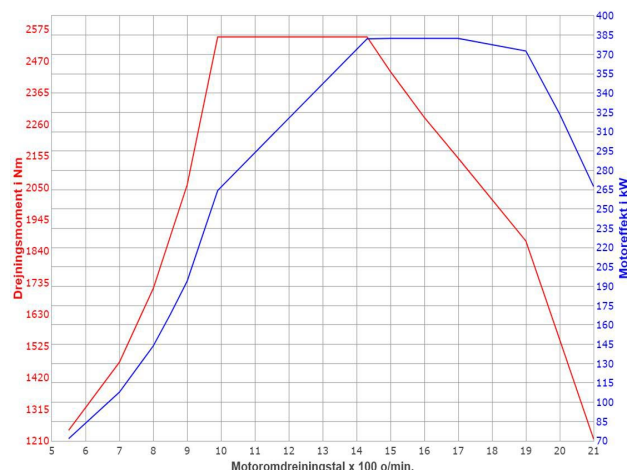

## MOTOR Udstyr

Styring af motoromdrejningstal under kørsel/ Off Road  
Mode Power (Eco – Eco off)

Delvis recirkulation af oliedampe, komplet (halvt lukket  
kredsløb)

Koldstartsanordning med forvarmning af indsugningsluft

Uden kraftudtag på motor.

Hastighedsbegrænsere (90km/t)

## KOBLING

Enkeltpladekobling, diameter 430 mm

## GEARKASSE

Optidriver ATO 2612 gearkasse (11,73 - 0,79) med  
automatisk kobling. Hus i aluminium.

Maks. effekt 2550 Nm, 12 fremadgående gear og 3 bakgear.

Valg af betjeningsstilstand på rattet (automatisk/manual) via  
gearvælgeren.

Aluminiumshus geardobler

Oliekøler til gearkasse olie/vand

## RETARDER

OPTIBRAKE+ (effekt 340 kW ved 2300 o/min.):

en kombination af udstødningsbremse og

ventilkompressionsbremse koblet sammen med driftsbremsen

## KRAFTUDTAG

*Kraftudtag PTR-DH*

*Udtag: Direkte pumpe monteret (DIN 5462)*

*Omdrejningsretning: som motor*

*Moment: 600 Nm*

*Udveksling: 1,57 / 2,00*

*Position: kl. 16*

## STYRETØJ

Hydraulisk servostyring, elektronisk styret pumpe med  
variabel kapacitet.

Styretøjsudveksling 26,2:1 - Ratdiameter 460 mm

Servostyring med 1 kreds og 1 pumpe.

Højrekørsel

## AKSLER

Vedligeholdelsesfri akseltap

*Foraksel kapacitet: 9,0 t*

Hævbare bagaksel, enkelt og retningsbestemt monteret

Uden blokering af styretøjet for sidste aksel



## DÆK OG FÆLG

*Dimension 385/55 + 315/70 (+ 385/55) R22,5  
Profil B. DURAVIS R-STEER 02 / R-DRIVE 02  
Aluminiumsfølge: ALCOA Dura-Bright.  
Overvågning af dæktryk ISO\_11992-kompatibel*



*Forkromede hætter til forkromede hjulmøtrikker  
Uden reservehjul.*

## DRIVAKSLER BAG

Trækaksel PMR 2161E dobbelt reduktion  
Integreret differentialespærre  
Bagakseltryk ens fordelt  
Motoromdrejningstal ved 90 km/t: 0 o/min

### Driftsbremse:

Luftkompressor 870 l/min.  
Bremsesystem med to uafhængige kredsløb  
Bremsesystem med ventilerede skiver  
Elektronisk styring af luftproduktion med EACU (Electronic Air Control Unit)  
Lufttørrer med filterpatron, optimering med varsling af serviceeftersyn.  
Trykluftkompressor, kan udkobles  
*Lufttanke, aluminium.*  
Bremseanordning for påhængsvogn med 2 ledere med ISO-koblinger, automatisk (rød), manuel (gul).  
Anhængerbremsesystem på bagtravers  
Baghjulsbremsecylindre i nedre position

### EBS:

Bakkebremse (Hill Start Aid)  
Antispinfunktion (ASR)  
Udligning af slitage på bremseklodser (-skiver)  
ABS-bremser  
Bremseassistent (BAS)  
Harmonisering af trækkerens og trailerens opbremsning  
Advarsel om bremseevne  
Sammenkobling af retardere og driftsbremser

### Parkeringsbremse:

EPB (elektronisk parkeringsbremse) automatisk parkeringsbremse, bremsesikring med fjedercylindre

### Indstillinger:

Automatisk bremsejustering.

### Nødbremse:

Sikret via de to uafhængige kredse i hovedsystemet.

## SIKKERHED

*Tilpasning: Montering af systemet "blinkende sidemarkører" (blinkende sidelygter). Gør det muligt at visualisere køretøjet i manøvreringsfasen. Så snart blinklyset (eller havariblinket) aktiveres, blinker alle sidelygterne i hele køretøjets længde foruden blinklyset.*



## FØRERHUS

### Udvendigt på førerhus:

*Sleeper Cab*  
Førerhusets stålplader er elektrogalvaniserede og behandlet med kataforese.  
Førerhusfarve: Hvid EKLA  
teknisk kode: 09350  
*Sort emblem*  
Smudsbeskyttende, aerodynamiske spoilere på forlygterne  
*Tilpasning: tagbøjle med LED-lygter*





4-punkts mekanisk kabineaffjedring.

*Førerhus tip, elektrisk*

2 sideskabe, hvoraf 1 er tilgængeligt inde fra førerhuset

Opvarmede sidespejle, med elektrisk betjening.

2 vidvinkel spejle.

Nærzonespejl.

Sidespejle til samlet opbygningsbredde 2,550 m

Frontspejl sammenklappeligt

*Tryklufthorn på taget (erstatte det elektriske horn).*

**LAMINEREDE SIDERUDER**

Beskyttelse mod opsprøjt af vand på forskærme

*Forlængelse af dør (trinafdækning)*

Sort finish udvendige dele

*stor udvendig solskærm*

Tonet frontrude.

*Uden bagruder.*



**INDVENDIGT:***Indvendig finish førerhus - Koksgrå*

Quality overskab i tag, 2 opbevaringsrum med låger, det ene kan aflåses, 3 opbevaringsrum med net, 4 ISO-moduler

*Skuffe under køje med dokumentholder*

*Elektrisk solskærm på forrude, manuel på fører- og passagersideruder*

*- berøringsfølsom 7" farvemultimedieskærm -*

*Forberedelse til kameraer*

*Forberedelse tv-antenne*

*Forberedt for walkie talkie.*

Digital fartskriver DTCO 4.0

Uden fartskriverkalibrering

*Elektrisk tagluge.*

Fluenet på ventilationsluge

Håndtag i loftet

*Gulvbelægning i syntetisk tæppemateriale*

**LUKSUSFØRERSÆDE:**

*Lodret regulerbar støddæmpning*

*Hældning af sædebund*

*Justerbar i længden og højden*

*Aftageligt betræk*

*Justerbar nakkestøtte*

*Funktion til hurtig sænkning af sædet med lagring af højdeindstillingen*

*Indstilling af sæderyggens sidestøtte*

*Indstilling af sædebundens sidestøtte*

*Justerbar lændestøtte*

*Udvidelig sædepude*

*Varmesystem (førersæde)*

*Ventilation (førersæde)*

*To førerarmlæn*

Røde sikkerhedsseler

Påmindelse sele spændt

*Luftaffjedring*

*Justerbar lodret affjedring*

*Nakkestøtte*

*Justerbar i højden*

*Easy Access*

*Opbevaring bag ryglæn*

*2 armlæn*

*To passagerarmlæn*

*Indtræk i læder og stof*

*Underkøje Sérénité længde 2018 mm, bredde 670 mm (790 mm mellem sæderne), madrastykkelse 170 mm*

*Sammenklappelig overkøje*

*Overmadras (med formhukommelse)*

Udtag luftpistol

*Skuffe under køje med dokumentholder*

*Læselamper på overskab*

*Direkte kabinelys*

*Rød natbelysning*

Forsinket slukning af kabinebelysning

*Gardin ved alle vinduer i kabinen.*

*Fleksible lamper med lysdioder i køjeområdet*

*Fjernbetjening køjeområde*

*12 V- OG 5 V-stik (køje)*

*24 l køleskab i centralt opbevaringsrum under bænksæde, støjsvag med termostat og styring af køretøjets batterier*

2 bagagerum under køje, det ene tilgængeligt indefra og udefra

*2 kroge på bagsiden og en i førersiden*



*Elektrisk rudeoptræk med enkelttryk.*  
*Uafhængig førerhusvarme 9 kW (luft/kølevæske fra motoren).*  
*Ventilation via klimaanlæggets luftdyser.*  
*Ekstra varmeisolering*  
*Komfort aircondition med elektronisk regulering og optimering af kompressor*  
 Luftfiltrering førerhus, vaskbart filter  
 Uden aircondition med standset køretøj  
 Instruktionsbog: Dansk.  
*4 højttalere + 2 diskant højttalere*  
*Rød sadelmagerstikning på rattet*



### Instrumentpanel:

*PANORAMIC instrumentbræt*  
 7" HD farveskærm  
 Slukning af lygter (hastighed over 10 km/t)  
*12 volt og 24 volt udtag i instrumentpanel, for tilbehør.*  
 Startspærresystem med transponder.  
 Start vha. knap  
*3. tændingsnøgle*



Kundehastighed +5 km/t nedadkørsel  
 Fartpilot og fartbegrænsner, kan konfigureres med drejeknap  
 Mode Power (Eco – Eco off)  
 Uden Eco-tilstand

### Udstyr ved rattet:

*Ultimate læderrat*  
 Styling af OPTIDRIVER  
 Betjening af retarder og OPTIBRAKE til højre  
 3-trins ratstamme  
*Skrivehylde*  
**ROADPAD +:**  
 - specifikt TOM TOM-navigationsystem til lastbiler  
 - FM-radio, DAB+  
 - USB-stik og jackstik  
 - dobbelt Bluetooth-forbindelse

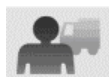
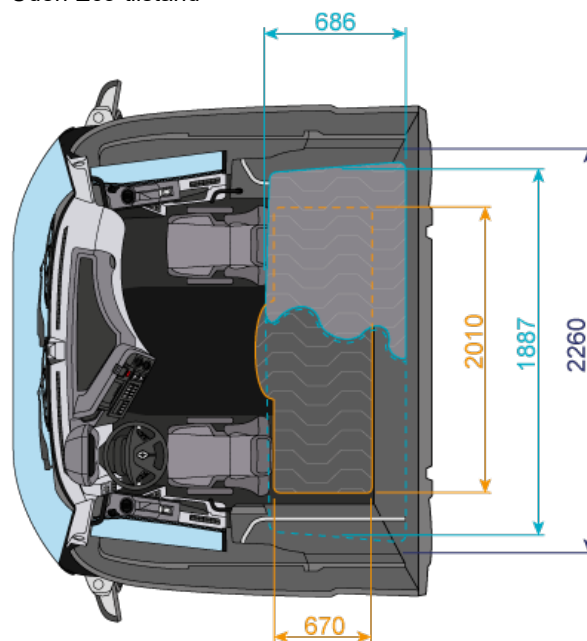



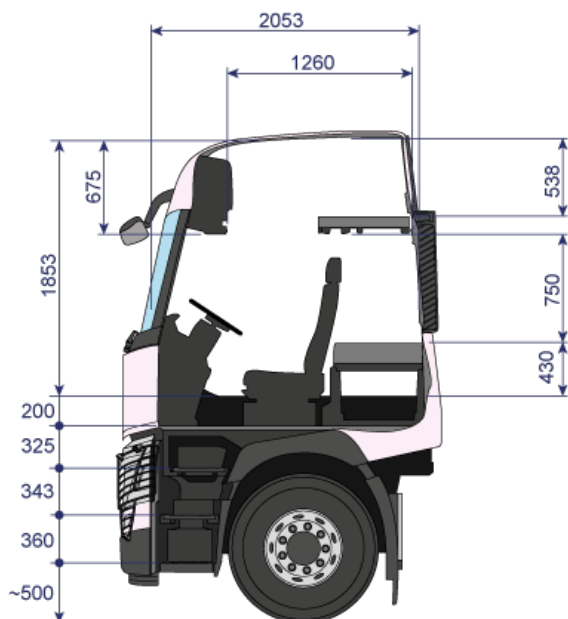

## ELEKTRISK UDSTYR

Display på dansk og engelsk  
 Ekstra sprog (tysk)  
 ODB-stik i kabinen til udlæsning af køretøjets data og diagnostik  
[Indikator akseltryk](#)  
 Vejhjælpsknap for GPS lokation via 24/7  
 Telematikboks TGW3 (telematik-gateway) 4G med en antenne, som muliggør abonnement på Optifleet-tjenesterne (Map, Chek, Drive)  
 Telenor SIM-kort

## ELEKTRISK UDSTYR

Batterier i venstre side, placeret ved siden af hinanden.  
[Batterier AGM 210 Ah](#)  
 Vedligeholdelsesfrie batterier  
 Fjernbetjening til hovedafbryder  
 Automatisk skift til standby af elektrisk kredsløb  
[Ladestandsindikator for batterier](#)  
 Generator 150 A  
 Uden beskyttelse på baglygter  
[Belysning og signalering i bageste lygter med LED \(EØF-standard e2 10113\)](#)

## CHASSIS

Lak til beskyttelse af chassis, farve grå mineral teknisk kode: 03650  
 Chassisforstærkning fra den bageste del af motoren til bagsiden af chassiset  
 Langt overhæng. Forberedt til opbygger.  
 Standardafskæring af overhæng  
 Aftagelig trækbolt foran.  
 Underkørselsværn for (FUPS - Front Underrun Protection System).  
 Uden underkørselsværn bag. (bagkofanger).  
 Medium gearkasetravers  
 Træktravers til påhængsvognskobling G150 (beslag 100 x 160 mm)  
[Luffiltrering kompakt konstruktion med forfilter tilpasset til støvfylde omgivelser såsom byggepladser](#)  
 Udstødning indvendigt i chassis.

## KOFANGER - TRIN OG BELYSNING

Plastkofanger med stålhjørner  
 Vipbart trin i kølerkappe for adgang til forrude  
 Adgang til førerpladsen via 3 trin  
 Trinbelysning.  
[Dørtærskler i metal](#)  
[Hjørner, midterbeklædning kofanger og trinbræt lakeret i samme farve som vognkasse](#)  
[Automatisk rudevisker med regnsensor og automatisk lygtetænding](#)  
 Kørellys med lysdioder  
[Forberedelse lysrampe på tag](#)  
 LED-forlygter bestående af 2 moduler med 5 celler:  
 - 1 modul med tre celler til fjernlyset (1.450 lumen)  
 - 1 modul med to celler til nærllyset (700 lumen)  
 Blinklygter og kørellys styres af en tofarvet LED-lystrimmel med høj lysstyrke  
 Forberedt til rotorblink.

## AFFJEDRING

### Foraksellauffjedring

[Parabelauffjedring foran – Vejydeevne](#)  
[Forstærket krængningsstabilisator](#)

### Bagaksellauffjedring

Krængningsstabilisator  
 Fjernbetjening af affjedring - 2 kanaler.  
 Støddæmpere bag

## BRÆNDSTOFTANK

Hovedtank, stål.  
[Tank 350 liter \(D560\) højre side](#)  
 Forvarmer brændstoffilter  
 Brændstof forfilter forstærket med vandudskillere (R90). Styling af udluftning på instrumentbord.



## AdBlue

AdBlue-beholder 48 liter.  
"D"-formet profil med en diameter på 560 mm.  
AdBlue-tank, højre side

## STANDARDUDSTYR

Kabinettilbehør.  
1 advarselstrekant.  
Bakalarm.  
Kapacitet sprinklerbeholder 12 l

## OPBYGNING

Fikseringskonsoller foran og bag  
Væggennemføring i kabine til opbygger.  
Sidemarkeringslygter med orange LED med refleks  
Grænseflade til opbyggertilslutninger og BBM-modul (Body  
Builder Module) – Høj  
Elektrisk grænseflade på chassis  
*Forberedelse, elektrisk, kran*

## SERVICE

### Optifleet:

Forberedelse til månedlig OptiFleet Check: rapporter med tekniske data til opfølgning på forbrug pr. køretøj og chauffør. Tjenesten aktiveres på anmodning mod månedligt abonnement

Forberedelse til månedligt OptiFleet Map: geolokalisering af køretøjet, geohegn og analyse af ruter. Tjenesten aktiveres på anmodning mod månedligt abonnement

## GEAR

R1	R2	R3	1	2	3	4	5	6	7	8	9	10	11	12
13.73	10.78	3.16	11.73	9.21	7.09	5.57	4.35	3.41	2.70	2.12	1.63	1.28	1.00	0.79

*Fabrikanten forbeholder sig ret til at ændre ovennævnte specifikationer uden varsel.  
Dokumentet er ikke kontraktligt forpligtende.  
For opbygninger refereres til vore tegninger.*



Med attention til:

**Tilbud sammendrag**

Konfigurationsdato: 12-10-2022

Prisliste N°	DK RTG 46.1		
Køretøjstype	Antal biler		Kommentarer
CP8X4*4 TRIDEM ROAD 13L E6	1		

**BILENS DEFINITION**

Køretøj	CP8X4*4 TRIDEM ROAD 13L E6
Akselafstand	Akselafstand 3.700
Akseludveksling	DRIVAKSELUDVEKSLING 3,85
TILLADT TOTALVÆGT	Tilladt totalvægt 32 t
VOGNTOGSTOTALVÆGT	Vogntogtotalvægt 60 t
Farve	HVID EKLA (09350)
Dæk	B. DURAVIS R-STEER 02 / R-DRIVE 02 385/55 + 315/70 (+ 385/55) R22,5

**PRIS FOR CHASSIS OG RENAULT TRUCKS OPTIONER**

Beskrivelse	
Basispris	
12 V- OG 5 V-STIK KØJE	
2 ARMLÆN CHAUFFØR	
2 FLEKSIBLE LAMPER (LED)	
2 KROGE	
2 LUFTHORN PÅ TAG	
2 PASSAGERARMLÆN	
385/55 + 315/70 (+ 385/55) R22,5	
4 HØJTTALERE + 2 DISKANTHØJTTALERE	
AFFJ. DÆK FOR PERFORMANCE VEJ	
AKSELLASTINDIKATOR	
ALU FÆLGE ALCOA DURA	
ANVENDELSE: ALMINDELIG VEJ	
AUTOMATISK LYGTETÆNDING + REGNSENSOR	
B. DURAVIS R-STEER 02 / R-DRIVE 02	
BAGLYGTER MED LED LYSDIODER	
BATTERIER AGM 210 AH	
BELYSNING FØRERHUS OG NAT	
BRÆNDSTOFTANK I HØJRE SIDE 350 L (D560)	
DE13 - 2550 Nm - 520 hk - E6	
DØRTÆRSKEL METAL	
EKSTRA NØGLE	
EL- LUFTEKLAP I TAG	
ELEKTRISK FORBEREDELSE TIL KRAN	
ELEKTRISK KABINE TIP	
FORAKSELTRYK 9000 KG	
FORBEREDELSE LYGTESKINNE PÅ TAG	
FORBEREDELSE TIL BAKKAMERA	



FORBEREDELSE TIL TV  
FORBEREDT TIL WT  
FORLÆNGELSE AF DØR, TRINAFDÆKNING  
FORSTÆRKET KRÆNGNINGSSTABILISATOR  
GARDINER HELE VEJEN RUNDT  
GULVTÆPPE  
INDV.FINISH FØRERHUS - KOKSGRÅ  
INGEN BAGRUDER  
KOFANGER - FULDT LAKERET  
KOMFORT AIRCONDITION (ELEKTRONISK)  
KOMFORT PASSAGERSÆDE  
KOMPACT LUFTFILTRERING  
KRAFTUDTAG PTR-DH 600NM-DIREKTE HØJ HAST.  
KØLESKAB  
LADESTANDSINDIKATOR BATTERI  
LAMINEREDE SIDERUDER  
LEDNINGSFØRT FJERNBETJENNING VED KØJE  
LET SKRÅNENDE (<3%)  
LUFTTANKE I ALUMINIUM  
LUKSUS FØRERSÆDE  
LÆDER- OG STOFBETRÆK  
MAKS. TEKNISK FORAKSELTRYK 9000 KG  
MARKERINGSLYGTER VED BLINKNING  
MED OVERVÅGNING AF DÆKTRYK  
MULTIMEDIESKÆRM  
MØTRIKDÆKSEL KROM  
PANORAMIC INSTRUMENTBORD  
ROADPAD+  
RUDEOPTRÆK MED ENKELTTRYK FØRER+PASS  
RØD STIKNING PÅ RATTET  
SAMMENFOLDELIG KØJE (OVERKØJE)  
SELVSTÆNDIGT VARMEAPPARAT FØRERHUS OG  
MOTOR  
SERENITE UNDERKØJE  
SKRIVEPULT  
SKUFFE UNDER KØJE  
SLEEPER CAB  
SOLSKÆRM FOR (E) + BEGGE SIDER (M)  
SORT ID-SKILT  
STRØMUDDTAG 12V+24V INSTRUMENTPANEL  
TAGBØJLE MED LED-LYGTER  
TOPMADRAS MED FORMHUKOMMELSE  
UDEN AFTAGELIG BAKKE  
UDVENDIG SOLSKÆRM TIL HØJ KABINE  
ULTIMATE LÆDERRAT  
VARME (FØRERSÆDE)  
VARMEISOLERING AF FØRERHUS  
VENTILATION (FØRERSÆDE)



**SALGSOVERSIGT**

Kommentarer

**MESSEVOGN EXCL.  
OPBYGNING :**

DKK

Servicekontrakt

**EXCELLENCE****60mdr. / total 300.000KM:**

3.500,00 DKK / Md.

**36mdr. OPTIFLEET OPKOBLING**

Nedsæt driftsomkostningerne med 3 Optifleet moduler:

**CHECK** (overvågning af forbrug),**MAP** (geolokalisering af dine lastbiler i realtid),**MAP+** (min efter min opdatering)**DRIVE** (download af fartsrivedata)